

Е.В. Ермилова, С.В. Попкова, С.С. Козина

Қозоғистон Республикаси
Таълим ва фан вазирлиги тасдиқлаган

Бадиий меҳнат

1

Умумтаълим мактабларининг
1-синфи учун дарслик



Алматы
2021

«Мектеп» – «Жазушы»



УДК 373.167.1
ББК 74.200.52
Е 69

Шартли белгилар



— ўрганишни бошланг



— топшириқни бажаринг



— ўйланг ва бажаринг



— ишни баҳоланг



— тажриба ўтказинг



— хулоса чиқаринг



— расмларни кўриб
чиқинг



— топшириқни мустақил бажаринг

Ермилова Е.В. ва б.

Е 69 **Бадий меҳнат.** Умумтаълим мактабларининг 1-синфи учун дарслик / **Е.В. Ермилова, С.В. Попкова, С.С. Козина.** – Алматы: «Мектеп» – «Жазушы», 2021. – 160 бет, расми.

ISBN 978-601-200-744-2

УДК 373.167.1
ББК 74.200.52

ISBN 978-601-200-744-2

© Ермилова Е.В., Попкова С.В.,
Козина С.С., 2021
© «Мектеп» баспасы, 2021
Ўзбек тилине «Жазушы» баспасында
аударылды, 2021

- 
1. БАРЧАСИ МЕН ҲАҚИМДА
 2. МЕНИНГ МАКТАБИМ
 3. МЕНИНГ ОИЛАМ ВА ДЎСТЛАРИМ
 4. АТРОФИМИЗДАГИ ОЛАМ
 5. САЁҲАТ
 6. АНЪАНАЛАР ВА ФОЛЬКЛОР
 7. ТАОМ ВА ИЧИМЛИКЛАР
 8. СОҒ ТАНДА – СОҒЛОМ АҚЛ

Кириш

Азиз дўстим!

Азиз дўстим!

Олдингизда янги дарслик. Сиз у билан санъат дунёсига – турли - туман шакллар ва ўзгача чизиқлар дунёсига, сеҳрли бўёқлар, рангли қоғозлар ва табиий материаллар дунёсига саёҳат қиласиз.

Бу саёҳатда қоплон боласи Ирби ва бургутча Берк сизга ёрдамчи бўладилар. Қор қоплони – чиройли ва кучли ҳайвон. Унинг териси очиқ рангли, кўкиш-кулранг, қорамтир



доирага ўхшаш доғлари бор ва думи узун майин. Қор қоплони мамлакатимизнинг миллий рамзи бўлиб қолди. У Алмати шаҳрининг гербида бор ва ноёб жонивор ҳисобланганлиги учун Қизил китобга киритилган. Мағрур бургут Қозоғистоннинг Давлат байроғида тасвирланган. Парвоз қилаётган қуш ҳатто қийинчиликларда ҳам бизнинг олға интилишимизни англатади. Ирби ва Берк сизга “Бадиий меҳнат”



предметининг мақсад ва вазифаларини тушунишга ёрдам беради, расмни қандай чизиш ёки нарсаларни қандай ясаш кераклиги ҳақида айтиб беришади. Улар сизга ҳайратланарли оламни кўрсатишади, сизларни таниқли санъат усталарининг ажойиб асарлари билан таништиришади. Сиз атрофдаги оламнинг гўзаллигини кўришни ўрганасиз, кузатувчанлигинизни ва кўз хотирангизни мустаҳкамлайсиз. Ижодий ишларингизни яратишда ва баҳолашда ёрдам берадиган материаллар

ва асбоблар билан танишасиз. Дарслик, унга илова қилинган иш дафтари ва электрон диск эса бадиий билимлар ва маҳоратни эгаллашингизда сизга ёрдам беради. Кўп меҳнат қилишингизга тўғри келади, бунда садоқатли дўстларингиз Ирби ва Берк доим ёнингизда бўлишади. Сизга мароқли саёҳат тилаймиз!



ДАРSLARDA NIMALAR KERAK B'ULADI

Нарса-буюмлар нимадан тайёрланса, булар материаллар ҳисобланади.

Ирби ва Берк сизлар учун материаллар ва асбобларни тайёрлаб қўйишган. Сиз бу йил улар билан ишлайсиз. Уларнинг кўпини сиз билиб олгансиз.

- Қандай материаллар билан биринчи марта ишлайсиз?
- Улардан нималар қилиш мумкин? Ҳйланг ва айтиб беринг.



Нарса-буюмлар ниманинг
ёрдамида тайёрланса, булар
асбоблар ҳисобланади.

Сиз расмда турли хил
асбобларни кўряпсиз.

- Қайси асбоблар сизга
таниш? Қайсилари нотаниш?
- Уларнинг қандай
номланишини биласизми?
- Улар нима мақсадларда
ишлатилади?

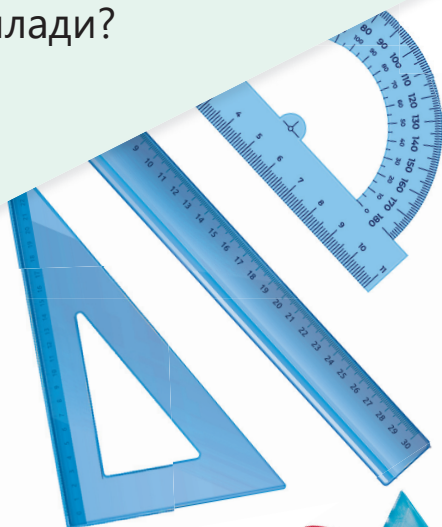
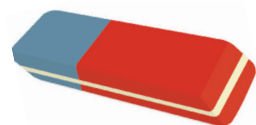

СИЗНИНГ ИШ ЖОЙИНГИЗ



Агар чап қўл билан ишласангиз

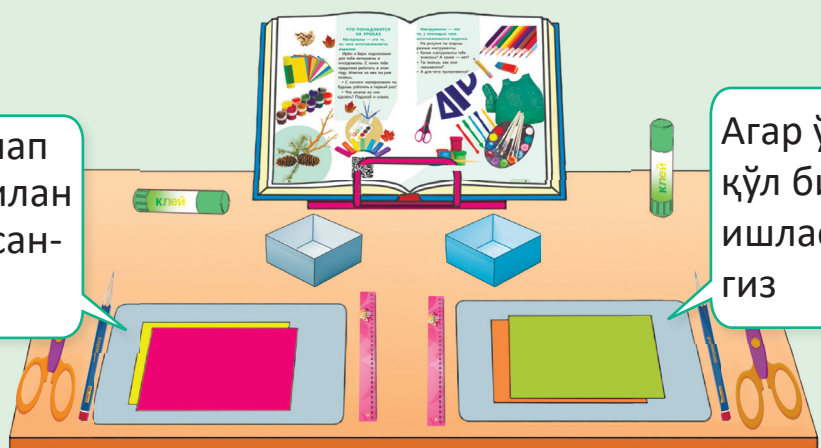

Агар ўнг қўл билан ишласангиз



ХАВФСИЗ ИШ ҚОИДАЛАРИ НОТЎҒРИ ТЎҒРИ

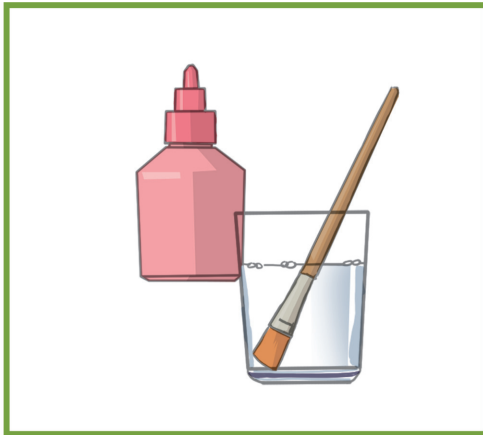
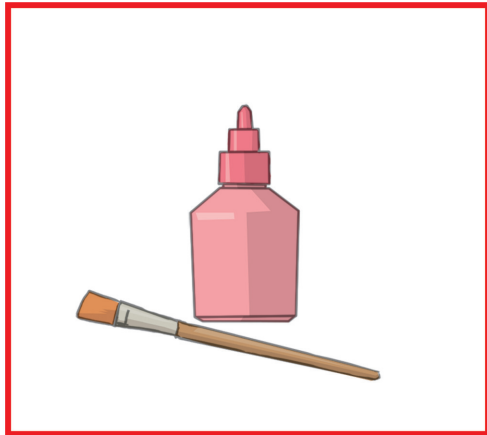
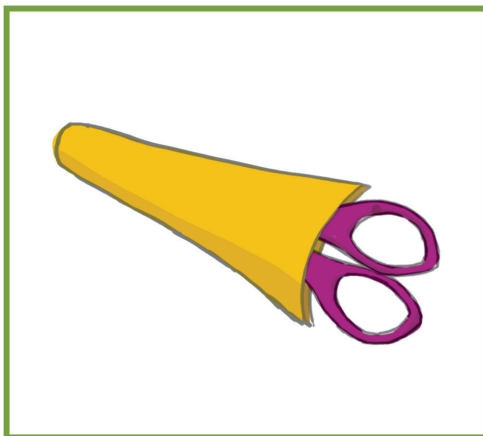
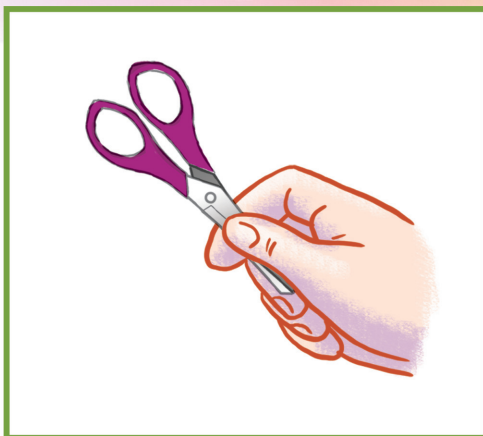

САЁХАТ ХАРИТАСИ



Ирби ва Берк сизни қўлайдилар! Биз йўлга чиқамиз, лекин аввал саёхатимизнинг харитаси билан танишиб чиқинг.

Бизнинг ёрдамчиларимиз:

- текис ва ҳажмли шакллар;
- чизиқлар, доғлар ва штрихлар;
- расмлардаги ранглар;
- музикий товушлар.

Билимлар ороли Билиб оласиз:

- атрофдаги нарса-буюмларнинг қандай шаклга эга эканлигини;
- турли шаклларни қандай фарқлашни;
- турли ранг ва тусларни қандай ҳосил қилишни.

Кашфиётлар ороли

Сиз кашф қиласиз:

- чизиқлар ёрдамида тасвирлашни;
- чизиқлар ва доғларнинг сирларини;
- бўёқларнинг имкониятларини.

Усталар ороли

Сиз ўрганасиз:

- турли материаллар ва асбоблар ёрдамида ижодий иш яратишни;
- ифодалиликнинг турли воситаларидан фойдаланишни.

1-дарс. Чизиқлар ва шакллар

БУ ДАРСДА СИЗ

- нарса-буюмларнинг турли шакллари билан танишасиз;
- қандай чизиқлар борлигини билиб оласиз;
- чизиқлар ва нуқталар билан портрет чизасиз.

ЯНГИ СЎЗ

- шакл
- тўғри чизиқ
- эгри чизиқ
- тўлқин чизиқ
- синиқ чизиқ
- контур чизиқ

Атрофингизга назар солинг. Сизни турли хил нарса-буюмлар ўраб турибди. Улар шакли жиҳатидан бир биридан фарқ қилади. Шакл – бу ташқи кўриниш, нарса-буюмнинг ташқи қиёфаси. У текис ва ҳажмли (1, 2-расмлар), оддий ва мураккаб бўлиши мумкин. Мураккаб шакллар оддийларидан ҳосил бўлади.

Ишчи дафтарнинг 9-бетидаги вазифани бажаринг.



Бу юмалоқ лycopчa.
У текис шаклда.

1-расм.
Текис шакл



Бу юмалоқ копток.
У ҳажмли шаклда.

2-расм.
Ҳажмли шакл

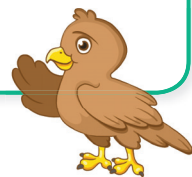



ЎЙЛАНГ ВА БАЖАРИНГ

Ирбига нарса-буюмларни ва уларнинг шаклини аниқлашда ёрдам беринг (3-расм). Иш дафтариининг 10-бетидаги вазифани бажаринг.



Учбурчак Овал Квадрат Доира Тўғри тўртбурчак

 -расм. Нарса – буюмлар ва уларнинг шакллари



ЎРГАНИШНИ БОШЛАНГ

Чизиқлар, доғлар ва штрихлар ёрдамида сиз ўз кўчангиз, она қишлоғингиз ёки эртақ-монанд шаҳарни тасвирлашингиз мумкин.

Чизиқ – бу қоғозда қалам, фломастер, ручка ёки мўйқалам қолдирадиган узун из.





САВОЛЛАРГА ЖАВОБ БЕРИНГ

Партадошингиз билан портретларни кўриб чиқинг (4-расм). Уларни чизиқлар, нуқталар ва доғлар билан чизишган. Саволларга жавоб беринг:

- Портретларда қандай чизиқлардан фойдаланилган?
- Чизиқлар ва ранг тасвирланган одам ҳақида нимани айтиб бера олади?



4-расм. Чизиқлар ёрдамида ишланган портретлар

АМАЛИЙ ТОПШИРИҚ

• “Барчаси мен ҳақимда” мавзусида ҳикоя тузинг. Тайёр андозадан фойдаланинг (5-расм).

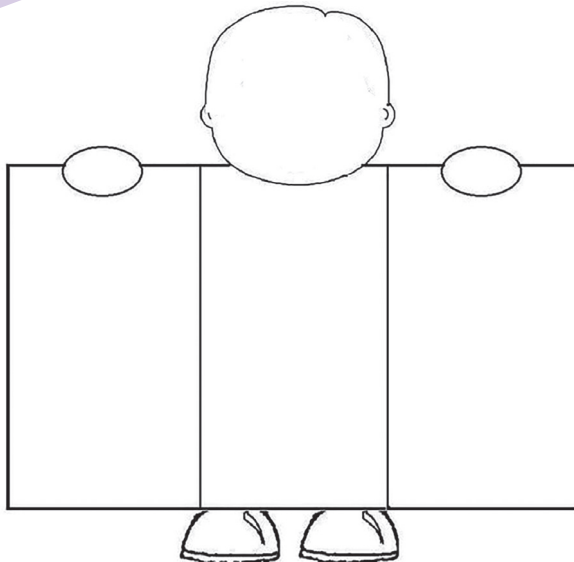

5-расм.
Андоза

- Чизиқлар, нуқталар ёрдамида ўз портретингизни чизинг. Соч, қошлар, лаблар чизиқларининг ранги ва уларнинг узунлиги қандай бўлишини ўйлаб кўринг.
- Бурун ва кўзлар қандай шаклда бўлади?

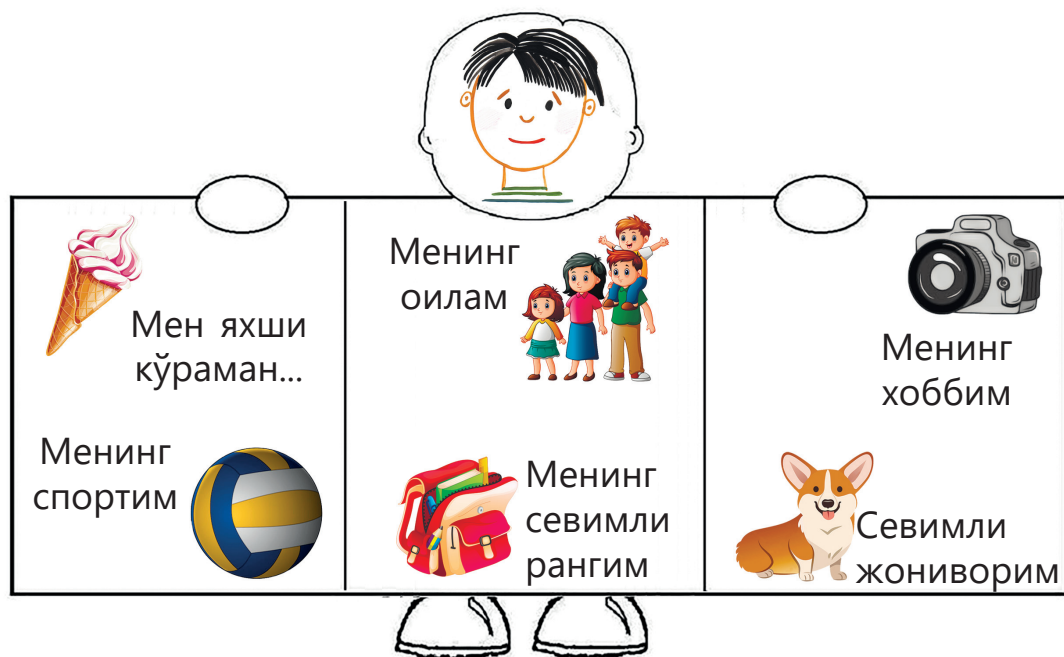

6-расм. Ҳаммаси мен ҳақимда

★ ИШНИ БАҲОЛАНГ

Партадошингиз билан ишингизни кўриб чиқинг. Улардан бир-бирингиз ҳақингизда қандай янгиликни билиб олганлигингизни муҳокама қилинг. Кимнинг ҳикояси қизиқроқ чиқди? Ишлар қай даражада пишиқ-пухта бажарилди?

★ ХУЛОСА ЧИҚАРИНГ

- Сизга нима билан ишлаш кўпроқ ёқди – нуқталар биланми ёки чизиқлар билан? Жавобингизни изоҳлаб беринг.



2-дарс. Мен ранглар қуршовидаман

БУ ДАРСДА СИЗ

- ранглар қандай бўлишини билиб оласиз;
- ранглар билан тажриба ўтказасиз.

ЯНГИ СЎЗ

- ранг
- расмлар
- ёғоч қалам



ЎРГАНИШНИ БОШЛАНГ

Атрофдаги оламни рангларсиз тасаввур қилиб кўринг. Қайфиятингиз қандай ўзгарган бўлар эди? Расмларни кўриб чиқинг (7-расм). Улардан қайси бири сизга кўпроқ ёқди? Нима сабабданлигини тушунтиринг.



7-расм. Баҳордаги дашт

Расмлар – бу инсон ва унинг атрофидаги оламни бўёқлар ёрдамида тасвирлаш санъати.

Расм – ранг тасвирчилар ўз расмларида ранглардан фойдаланадилар. Улар ранглар ёрдамида табиат гўзаллигини ва унга муносабатларини ифодалайдилар.

САВОЛЛАРГА ЖАВОБ БЕРИНГ

- 1-чизмадаги асосий рангларни кўриб чиқинг.

1-чизма

Асосий ранглар

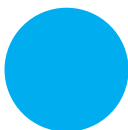

Совуқ



Иссиқ



- Нима учун қизил, сариқ ва тўқ сариқ рангларни иссиқ ранглар қаторига киритишади?

- Совуқ рангларни қаерда кўриш мумкин деб ўйлайсиз?



ТОПШИРИҚНИ БАЖАРИНГ

Ёмғирдан кейин осмонда мўъжиза пайдо бўлади. Уни камалак дейишади.

Расмни (8-расм) кўриб чиқинг ва камалакнинг рангларини айтинг.

- Улар қандай тартибда жойлашишган?
- Қайси ранглар турли хил кайфиятни ифодалашга ёрдам беради?

Бу расм сизда қандай кайфият уйғотди?



8-расм.
«Камалак»



ТАЖРИБА ЎТКАЗИНГ

Агар Ирби ва Берк фақат совуқ ранглардан фойдаланишса, камалак яхши чиқмайди. Буни тажриба ёрдамида аниқланг.

- Иш жойингизни ва тажриба учун зарур материалларни тайёрланг.

- Стека ёрдамида пластилиндан етарли миқдорда қирқиб олинг.

Стека – пластилин билан ишлашга мўлжалланган пластик ёки ёғоч асбоб.

Пластилин – кўплаб қизиқарли нарсалар яшаш мумкин бўлган юмшоқ материал.

- **Пластилин** билан ишлаш усулларини ўрганинг (9-расм).

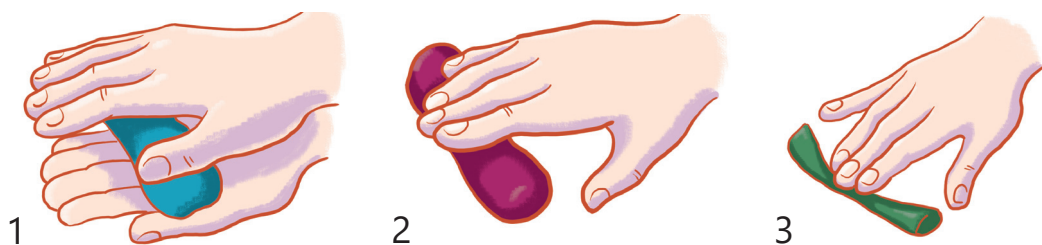

9-расм. Пластилиндан чилвир ясаймиз

- Камалакни фақат совуқ ранглардан ясанг.
- Бу камалак қандай кайфият уйғотди? Сабабини тушунтиринг.

ХАВФСИЗЛИК ТЕХНИКАСИ ҚОИДАЛАРИ

- Иш жойингизда тартибни сақланг.
- Пластилин ва стекани оғизга солманг.
- Фақат махсус тахтачада ясанг.
- Ишни тугатгандан сўнг қўлингизни қоғоз сочиқда артинг.

★ ИШНИ БАҲОЛАНГ



И ш и н г и з н и
синфдошларингиз ва
ўқитувчига кўрсатинг.

Камалагингизни рангли юлдузчалар билан баҳолашни илтимос қилинг. Ўзингиз ҳам дўстингизнинг ишини баҳоланг. Иссиқ ранг – иш маъқул келган. Совуқ ранг – уни яхшилаш зарур. Агар сиз совуқ рангли юлдузча олган бўлсангиз, ишингизни қандай қилиб яхшилаш оласиз?

★ ХУЛОСА ЧИҚАРИНГ

- Камалак рангларининг жойлашувини эслаб қолиш учун расмга диққат қилинг (10-расм).
- Қизил ранг камалакнинг энг юқорисида, бинафшаг ранг эса пастда жойлашган.
- Иш дафтарининг 13-бетидаги вазифани бажаринг.



10-расм



3-дарс. Мен рангларни ўрганаман

БУ ДАРСДА СИЗ

- б ў ё қ л а р н и н г хусусиятлари ҳақида билиб оласиз;
- ранг-туслар қандай ҳосил қилинишини тушуниб оласиз;
- ранглар билан тажриба ўтказасиз.

ЯНГИ СЎЗ

- акварель
- гуашь
- таркибли ранглар
- туслар



ЎРГАНИШНИ БОШЛАНГ

Сиз расм чизишни яхши кўрасизми? Чиройли расмлар яратишни хоҳлайсизми? У ҳолда сиз бўёқлар қандай бўлишини ва ранглар қай тарзда ҳосил қилинишини билишингиз керак. Билим сизга фикрингиз ва кайфиятингизни ифодалашда ёрдам беради.

Акварель — бу сувда эритилган бўёқ. У билан қоғозга расм чизилади.



Бу – мумдан қилинган бўрлар. Улар қаттиқ бўлади. Расм чизаётганда уни қаттиқроқ босинг.



Гуашь — шаффоф бўлмаган бўёқлар. Улар ҳам сувда эритилади. Гуашь билан расм учун қоғозга расм чизилади.



Ранглар қандай ҳосил қилинади

Сиз қизил, сариқ, кўк ранглар – асосий ранглар эканлигини билиб олгансиз. Энди эса бошқаларини ҳосил қилишни билиб оласиз. Бунинг учун бўёқларни аралаштириш лозим. Берк сизга ёрдам беради (2-чизма).

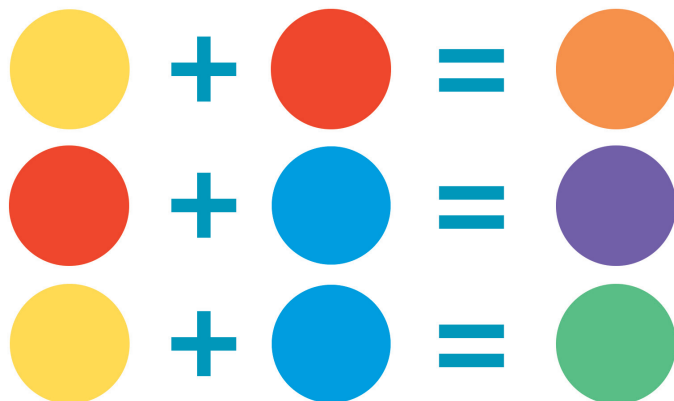

Иш дафтарининг 14 – 15-бетларидаги вазифаларни бажаринг.

АМАЛИЙ ТОПШИРИҚ

Ирби ва Берк сизга янги ранг ва тусларни ўзингиз ҳосил қилиб кўришингизни таклиф қилишади. Вариантлардан бирини: гуашь ёки акварель бўёқ билан ишлашни танланг.

• 3-чизмада кўрсатилган ишларни бажаринг.

Унутманг: сув ва мўйқаламингиз тоза бўлиши керак.





○ (11-расм), △ ёки ◇ расмини чизинг.

Контур бўйлаб турли рангдаги буёқларни томизинг.



Томчиларни сариқ рангдан бошлаб битта қилиб бирлаштиринг ва рангли фигура ҳосил қилинг. Бўёқлар оҳишта янги ранг ҳосил қилади. Иш дафтарининг 14–15-бетларидаги вазифаларни бажаринг.



11-расм. Бўёқлар ёрдамида рангли доира чизамиз



ИШНИ БАҲОЛАНГ

Партадошингизга натижани кўрсатинг. Ўзингизнинг ва    партадошингизнинг ишларини қайси смайлик билан баҳолайсиз? Нима учун айнан шу смайликларни танлаганингизни тушунтиринг.



ХУЛОСА ЧИҚАРИНГ

- Бўёқлар ёрдамида қандай қилиб янги ранг ҳосил қилиш мумкинлигини тушунтиринг.
- Сизда қандай ранг туслари ҳосил бўлди?

4-дарс. Товушлар чизиқлар, шакл ва рангларда. Мен музиқани тасвирлайман

БУ ДАРСДА СИЗ

- ш о в қ и н л и товушларни қандай тасвирлашни билиб оласиз;
- табиат товушларини чизиқлар ва нуқталар ёрдамида чизасиз.

ЯНГИ СЎЗ

- музиқий товушлар
- шовқинли товушлар
- бўғиқ ва жарангдор ранглар



ЎРГАНИШНИ БОШЛАНГ

Атрофдаги оламда қандай товушларни эшитасиз? Музиқа ва қўшиқнинг товушлари **музиқий товушлар** дейилади. Сигирларнинг маъраши, дарёнинг шилдираши, даштдаги шамол, ўтаётган машинанинг овози эса **шовқинли товушлардир** (12-расм). Ҳар бир товуш ўз хусусиятига эгадир.



12-расм. Шовқинли товушлар



САВОЛЛАРГА ЖАВОБ БЕРИНГ

Расмда (13-расм) тасвирланган музиқий ва шовқинли товушларни аниқлашда Ирбига ёрдам беринг. Шовқинли товушларни акс эттиришга уриниб кўринг.

- Расмдаги товушлар қандай кайфият уйғотади?



Мен югураётган отларнинг дукур-дукурини эшитяпман. Сиз қандай товушларни эшитяпсиз?



13-расм. Музиқий ва шовқинли товушлар

ЎЙЛАНГ ВА БАЖАРИНГ

Берк товушларнинг расмини чизишга қарор қилди (14-расм), лекин хатога йўл қўйди. Уларни тўғирлашга ёрдам беринг. Қайси тасвир ва қайси товуш бир бирига мос келишини айтинг. Иш дафтарининг 16–17-бетларидаги вазифаларни бажаринг.



Тўлқинлар шовқини

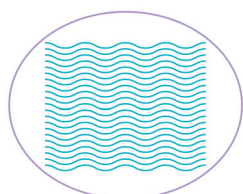

Ёмғирли булут



Қизилиштоннинг тўқиллаши

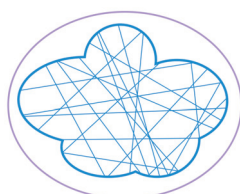

Ёмғир томчиси

14-расм. Товушларни тасвирлаймиз



ЎРГАНИШНИ БОШЛАНГ

Турли кайфиятлар, характер ва образларни ифодалашда рассомга бўғиқ ва жарангдор ранглар ёрдам беради. Жарангдор ранглар ёрқин ва тиниқ бўлади. Бўғиқ ранглар расмдаги кайфиятни юмшатади.



15-расм. Жарангдор ва бўғиқ ранглар



РАСМЛАРНИ КЎРИБ ЧИҚИНГ

Олдингизда қозоғистонлик таниқли рассомларнинг чизган расмлари (16-17 – расмлар). Уларни кўриб чиқинг. Ҳар бир расмда қандай товушларни эшитишингиз мумкин?



16-расм. У.Тансиқбоев.
Кўчманчилар



17-расм. К. Тельжанов.
Жамал



АМАЛИЙ ТОПШИРИҚ

Табиат товушларини ифодаланг.

1-қадам.

Иш жойингизни, иш учун материаллар ва асбобларни тайёрланг.

2-қадам.

Кўзингизни юминг ва сокин шамол, учаётган қушлар галаси, дашт бўйлаб чопаётган қулонда бўлиши мумкин бўлган товушни тасаввур қилинг. Уларни сўз билан тасвирланг. Иш дафтарининг 18-бетидаги вазифани бажаринг. Қоғозда чизиқлар ва нуқталар билан тасвирланг.



ИШНИ БАҲОЛАНГ

- Ишингизни партага қўйинг ва уни синфдошларингиз билан кўриб чиқинг.

Уқувчиларга товушни қандай ҳосил қилишни кўрсатинг. Бунинг учун сиз қўл остидаги воситалардан фойдаланишингиз мумкин (18-расм). Иш дафтарининг 19-бетидаги вазифани бажаринг.



18-расм. Қўл остидаги воситалар



ХУЛОСА ЧИҚАРИНГ

- Дарсда қандай янгилик билиб олганлигингизни айтиб беринг.
- Товушларни қоғозда қандай тасвирлаш мумкин?

ХУЛОСА ЧИҚАРАМИЗ



Биринчи **“Барчаси мен ҳақимда”** бўлимида сиз

- шакллар қанақа бўлишини билиб олдингиз;
- нуқталар, доғлар ва чизиқлар билан расм чизишни ўзлаштириб олдингиз;
- иссиқ ва совуқ рангларни аниқлашни ўрганиб олдингиз;
- бўғиқ ва жарангдор ранглар рассомга қандай ёрдам беришини тушуниб олдингиз;
- камалакнинг ранглари тўғрисида ҳисоб шеърни ёд олдингиз;
- ранглар билан тажриба ўтказдингиз ва ҳар хил тусларни ҳосил қилишни ўрганиб олдингиз;
- бўёқлар, бўрчалар ва бошқа материаллар ёрдамида қизиқарли расмлар яратдингиз.



Теварак-атрофга назар ташланг: биз кўраётган ҳамма нарса турли хил рангдаги нуқталар, доғлар ва чизиқлардан ташкил топган.

Чизиқлар турлича бўлади ва сиз улар билан бадиий меҳнат дарсларида танишдингиз. Олган билим ва малакаларингиз сизга мустақил ишингизда ёрдам беради.

Ирби болаларга расм чизишни таклиф қилди. Лекин улар уни охирига етказмадилар (19-расм). Иш дафтарининг 20–21-бетидаги расмни тугатишда унга ёрдам беринг.

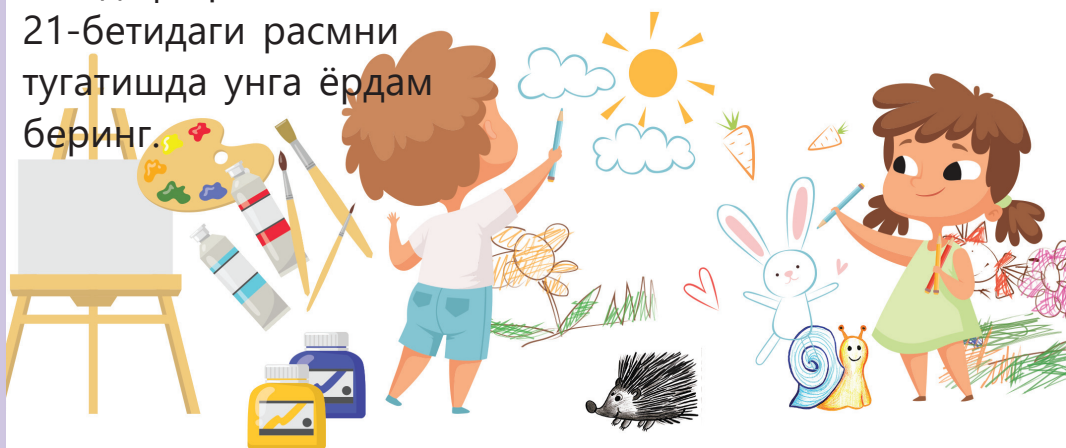

19-расм. Чизиқлар ва шакллар чизамиз

Тушунтиринг:

- типратикан ёки шиллиқ қурт қандай чизиқлар билан чизилган?

Кўрсатинг:

- расмда нима шовқин ҳосил қиляпти?
- рангли камалакни қандай қилиб тўғри чизиш мумкин?



Таклиф қилинг:

- бўёқлардан ташқари яна нима билан чизиш мумкин? (товуш билан, сўз билан) осмонни тасвирлаш учун тусларни қандай ҳосил қилиш мумкин?

2

МЕНИНГ МАКТАБИМ

5-дарс. Мен ва менинг мактабим

БУ ДАРСДА СИЗ

- фактура ҳақида билиб оласиз;
- тажриба ўтказасиз.

ЯНГИ СЎЗ

- фактура



ЎРГАНИШНИ БОШЛАНГ

Мактабда сизни предметлар олами ўраб туради. Уларнинг барчаси турли шакл, турли ҳажм ва рангга эга. Кўрсатилган предметлардан қайсилари зарурлигини айтинг (20-расм).

- расм чизиш учун;
- яшаш учун;
- тузиш (лойиҳани) учун.

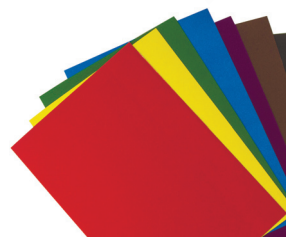

20-расм. Бадий меҳнат учун материаллар



Ҳар бир буюм ва материалнинг ўз фактураси бор. Материал сиртининг ўзига хос хусусияти **фактура** дейилади. Уни буюмнинг сиртида қўлни юргизиб ҳис қилиш мумкин. Шунда унинг қанақалигини – силлиқ ёки қиррали эканлигини тушуниб олиш мумкин (21-расм). Иш дафтарининг 22-бетигадаги вазифани бажаринг.



21-расм. Картоннинг силлиқ ва қиррали фактураси



ЎЙЛАНГ ВА БАЖАРИНГ

Ирби мактаб предметлари солинган халта олиб келди (22-расм). Болалар билан уларнинг фактурасини аниқлашга ёрдам беринг. Бадиий меҳнат дарсига зарур бўлган нарсаларни танлаб олинг. Иш дафтарининг 23-бетигадаги вазифани бажаринг.



22-расм. Мактаб ашёлари



ТАЖРИБА ҶТКАЗИНГ

Агар силлиқ қоғоз варағини ғижимласангиз, у бошқа фактурага эга бўлади (23-расм). Тажриба ўтказинг ва ҳақиқатан шундай эканлигини аниқланг.

- Қўлингизга силлиқ қоғоз варағини олинг ва уни ғижимланг.
- Варақни ёйинг ва тўғирланг.
- Унинг сиртида қўлингизни юргизинг. Силлиқ варақ билан солиштиринг ва фарқи нимадалигини тушунтиринг.

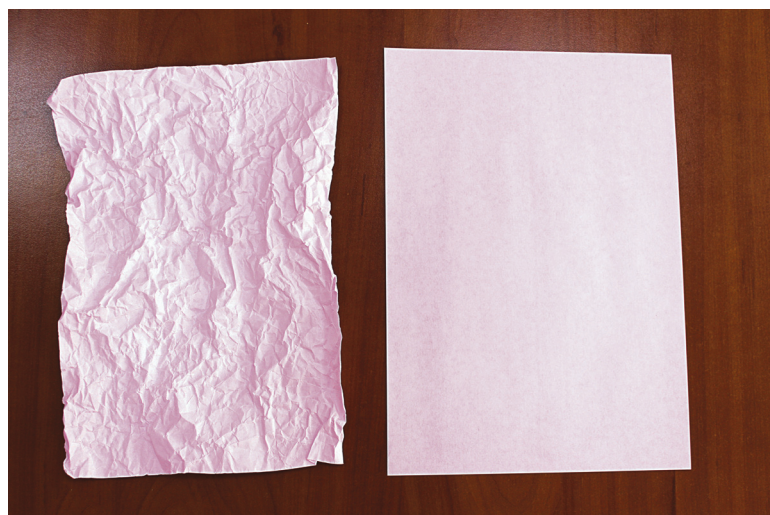

23-расм. Ғижимланган қоғоз фактурасини ҳосил қилиш



АМАЛИЙ ТОПШИРИҚ

- Пластилин бўлагини қўлингизда эзинг.
- Сиртида қўлингизни юргизинг. Нимани ҳис қилдингиз?
- Пластинга чизиқлар ва нуқталар чизинг ёки бир неча марта қалам билан босинг (24-расм).
- Яна бир марта қўлингизни юргизинг. Нима ўзгарди?



24-расм. Пластилин сиртида фактура ҳосил қилиш



ХУЛОСА ЧИҚАРИНГ

- Пластиндан исталган текис фигура ясанг. Унда чизиқлар билан нақш тасвирлашга уриниб кўринг.
- Қандай фактура ҳосил бўлди?

6-дарс. Мен мактабни ўрганаман

БУ ДАРСДА СИЗ

- аппликация техникаси билан танишасиз;
- ўз мактабингизни қурасиз.

ЯНГИ СЎЗ

- аппликация
- меъмор
- қурувчи



ЎРГАНИШНИ БОШЛАНГ



25-расмда оддий шаклдаги мактаб биноси тасвирланган.

Мен мактабнинг қандай қисмлардан ташкил топганлигини айтиб бераман.

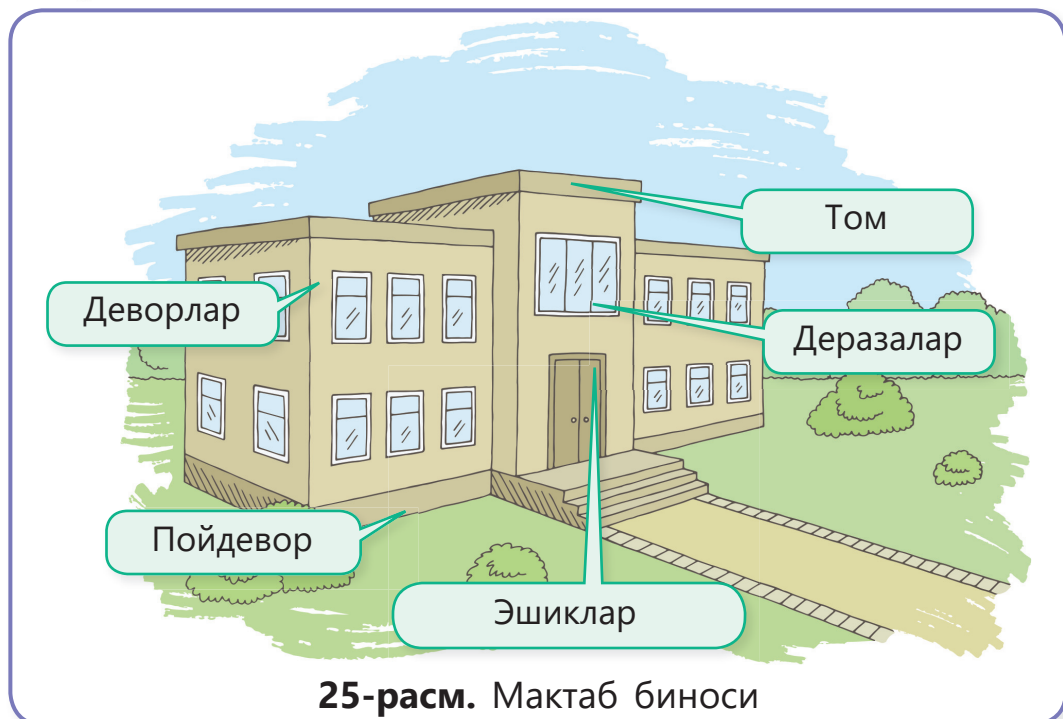

25-расм. Мактаб биноси



Мактаб – бу сиз ўқийдиган, билим оладиган ва одамларга аралашадиган бино.

Бинолар ҳар хил шаклда бўлади. Уларни **меъморлар** ўйлаб топадилар. Пойдевор – бутун бинони ушлаб турадиган қуйи қисм. Пойдевордан бошлаб деворлар кўтарилади, улар том билан тугайди. Том, деразалар ва эшиклар турли шаклда бўлиши мумкин. Бино қурилиши билан **қурувчилар** шуғулланадилар.

Иш дафтарининг 24–25-бетларидаги вазифаларни бажаринг.

САВОЛЛАРГА ЖАВОБ БЕРИНГ

Ҳар хил мактабларни (26-расм) солиштиришда Беркка ёрдам беринг.

- Уларнинг шаклларидаги ўзига хос хусусиятлари нимада?
- Бу бинолар қандай асосий қисмлардан ташкил топган?

Мураккаб
шакл



Оддий
шакл

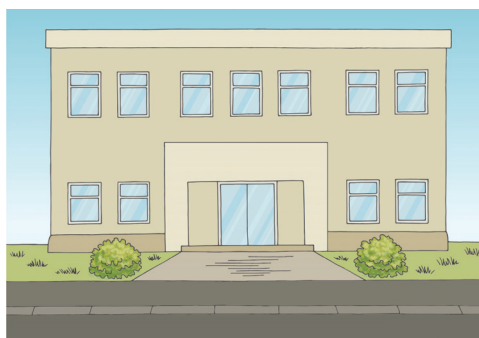

26-расм.
Турли
шакллардаги
мактаблар



ЎРГАНИШНИ БОШЛАНГ

Турли шакллар ёрдамида аппликация техникасини қўллаб ҳар хил биноларни яшаш мумкин.



Аппликация — бу қоғоз, мато парчаси ёки турли шакл ва ҳажмдаги табиий материалларни асосга елимлаш орқали ҳосил қилинадиган тасвир (27–28-расмлар).

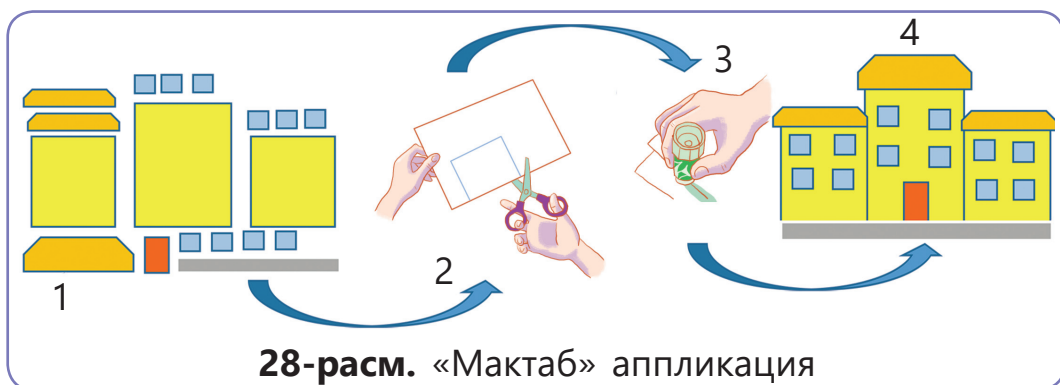



ХАВФСИЗЛИК ТЕХНИКАСИ ҚОИДАЛАРИ

- Қайчини фақат ёпиқ ҳолатда ҳалқасини олд тарафга қилиб узатинг.
- Қайчини очиқ ҳолатда қолдирманг.

АМАЛИЙ ТОПШИРИҚ

Ирби ва Берк аппликация техникасида ўзгача кўринишдаги мактаб қуришни таклиф қилишади.

Аввал ўйлаб кўриш керак:

- Мактабингиз қандай шаклда бўлади?
- Қандай рангда бўлади?
- Деразалар, эшиклар ва том қандай шаклда бўлади?



ИШНИ БАҲОЛАНГ

Синфдошларингиз билан бирга ҳамма ишларингизни столга ёйинг. Энг ўзгача шаклдаги мактабни танланг.



ХУЛОСА ЧИҚАРИНГ

- Сизнинг бино қандай шаклда эканлигини айтинг.
- Нима учун айнан мана шу шаклни танлаганингизни изоҳланг.
- Нима сизда ҳаммасидан кўра яхшироқ чиқди?
- Нимани яхшилаш керак?

7-дарс. Мен текстурани ўрганаман

БУ ДАРСДА СИЗ

- текстуранинг нима эканлигини билиб оласиз;
- текстура тасвирини бажарасиз.

ЯНГИ СЎЗ

- текстура
- қидиргич



ТОПШИРИҚНИ БАЖАРИНГ

Синф хонангизни ёки расмни (29-расм) кўриб чиқинг. У ерда нималар бор?



29-расм. Синф хонаси

Ирби сизга шкаф, парта, стулларни кўриб чиқишни тавсия қилади. Бунинг учун сиз лупа ёки қоғоз қидиргичдан фойдаланишингиз мумкин. Қидиргични мустақил ясанг, бунда сизга Ирби ёрдам беради.

Лупа – унинг ёрдамида буюмнинг катталаштирилган тасвирини кўриш мумкин бўлган асбоб.

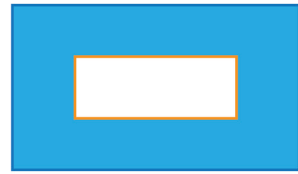
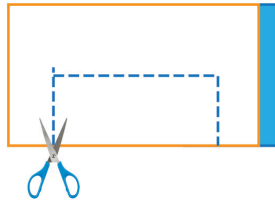
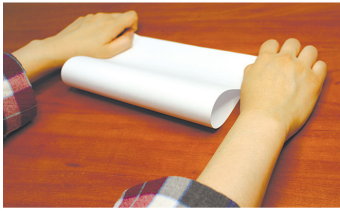

30-расм. Қидиргич

Қаранг, мен қидиргични қандай ясадим (30-расм). **Қидиргич** – предмет юзасидаги тасвирни ўрганиш учун қоғоздан ясалган рамка.



Шкаф, стул, столнинг сиртида сиз турли расмларни кўришингиз мумкин. Бу расмлар **текстура** дейилади.



ЎРГАНИШНИ БОШЛАНГ

31-расмда мебель юзасидаги текстура тасвирланган. Бу нақшларни табиатнинг ўзи яратган. Сиз шунга ўхшаш текстура чизишингиз мумкин.



31-расм.
Ёғоч
текстураси

Ёғоч нақшлари ранги ва шаклига кўра турли-туман бўлади. Ёғоч текстурасини ҳар хил усуллар билан чизиш мумкин. Бунинг учун сиз чизиқлар, штрихлар ва доғлардан фойдаланишингиз мумкин.





32-расм. Текстура

Қаранг, қандай қилиб ҳар хил чизиқлар ва доғлар ёрдамида ёғоч текстурасини чиздим (32-расм).



ТОПШИРИҚНИ БАЖАРИНГ

Вариантлардан биттасини танлаб текстура ҳосил қилинг.

1-вариант

- бўёқларни аралаштиринг ва ёғоч рангини ҳосил қилинг. Бунинг учун Ирбининг йўл-йўриғидан фойдаланинг (5-чизма).

5-чизма



Жигарранг

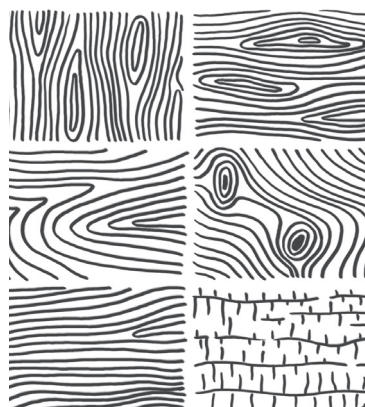
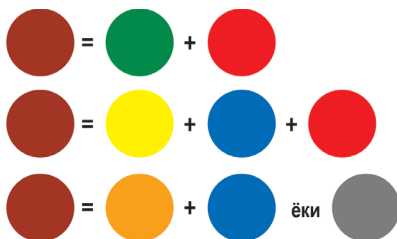

33-расм. Текстура

Иш дафтарингизнинг 27-бетидаги мебелни бўянг.

- Қоғоз қуриганидан сўнг ёғоч текстурасини чизинг (33-расм).
- Сизга чизиқлар ёрдам беради.

2-вариант

- Иш дафтарингизнинг 29-бетидаги мебель текстурасини бўрчалар билан чизинг. Бу текстурани ёғоч рангидаги бўёқлар билан бўянг.



АМАЛИЙ ТОПШИРИҚ

1-қадам. Иш жойингизни, иш учун материаллар ва асбобларни тайёрланг.

2-қадам. Альбом варағидан узун текис тасма қирқиб олинг. Сиз ундан стул ясайсиз. Тасмани 34-расмда кўрсатилганидай букланг ва унга стул шаклини беринг.

3-қадам. Қисмларни расмда кўрсатилганидай қилиб елим билан бирлаштиринг.

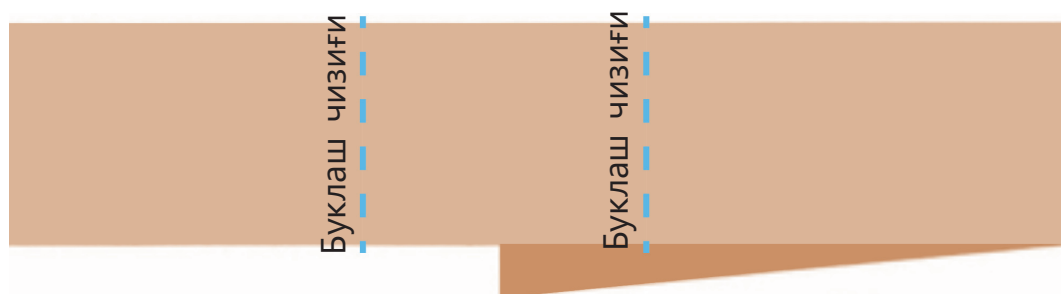
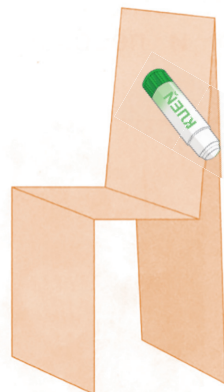

34-расм. Стул



ИШНИ БАҲОЛАНГ

Партадошингиз бажарган стулга баҳо беринг. У ҳақиқийсига ўхшайдими? Уни қўйиш мумкинми? Стул тахтадан қилинганга ўхшайдими? Буни сиз қандай тушундингиз?



ХУЛОСА ЧИҚАРИНГ

- Дарсда қандай янги нарсани билиб олдингиз?
- Сиз ясаган стул қандай шаклда?
- Бўш вақтингизда бошқа предметларнинг юзасини кўриб чиқинг.
- Уларнинг текстурасини чизишга ҳаракат қилиб кўринг.

8-дарс. Мен мактабни безатаман

БУ ДАРСДА СИЗ

- мактабни қандай безатиш кераклигини билиб оласиз;
- мактабни безатиш учун қўлда буюмлар ясайсиз.

ЯНГИ СЎЗ

- безаклар



ЎРГАНИШНИ БОШЛАНГ

Мактаб – бу сизнинг кўп янги ва қизиқ нарсаларни билиб оладиган жойингиз. У ер шинам ва чиройли. У плакатлар, стендлар ва расмлар билан безатилган (35-расм).



35-расм. Мактабни жиҳозлаш



Мактабни дарсларда ўзингиз ясаган нарсалар билан безатиш мумкин. Сиз баъзи ҳарфларни ўрганиб олгансиз. Ўқитувчининг ёрдами билан қўлда ясалган буюмлар ва расмлар кўرғазмасининг сарлавҳасини ёзишингиз мумкин. Сарлавҳа ҳар хил бўлиши мумкин.

Масалан, **“Менинг оилам”**, **“Бизнинг мактабимиз”**. Ҳарфларни бўйлаш мумкин, қалин қоғоздан, мато ёки журналлардан қирқиб олиш ҳам мумкин.



ТОПШИРИҚНИ БАЖАРИНГ

Ирби қизиқарли ҳарф намуналарини ўйлаб топди (36-расм). Уларни ўрганинг. Ҳар бир ҳарф қандай безатилган? Иш дафтариининг 31–32-бетларидаги вазифаларни бажаринг.



36-расм. Ҳарфлар

Берк ажойиб одамчалар ясади (37-расм).

Одамчалар ушлаб турган китобчаларга ҳар қандай матнни ёзиш мумкин.



37-расм. Одамчалар



ТАЖРИБА ЎТКАЗИНГ

Берк картон қоғознинг бошқа турларига қараганда яхшироқ букланади деб ҳисоблайди. Тажриба ўтказинг ва аниқланг: ҳақиқатан ҳам шундаймикан?

- Қандай қоғозлар силлиқ юзага эга, қайсилари – ғадир-будур (38-расм)?
- Қоғозни буклаб кўринг. Қанақаси ҳаммасидан кўра осонроқ букилади?
- Қайси намуна бошқасидан кўра осон қирқилади?



Рангли қоғоз

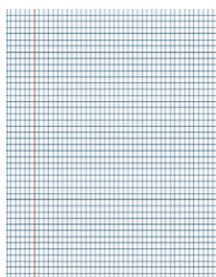

38-расм.
Қоғоз
турлари



АМАЛИЙ ТОПШИРИҚ

Партадошингиз билан жуфтликда ажойиб одамчаларни ясанг (39-расм).

- Юзга ҳиссиёт бериб, кўз, бурун, лабларнинг расмини чизинг.

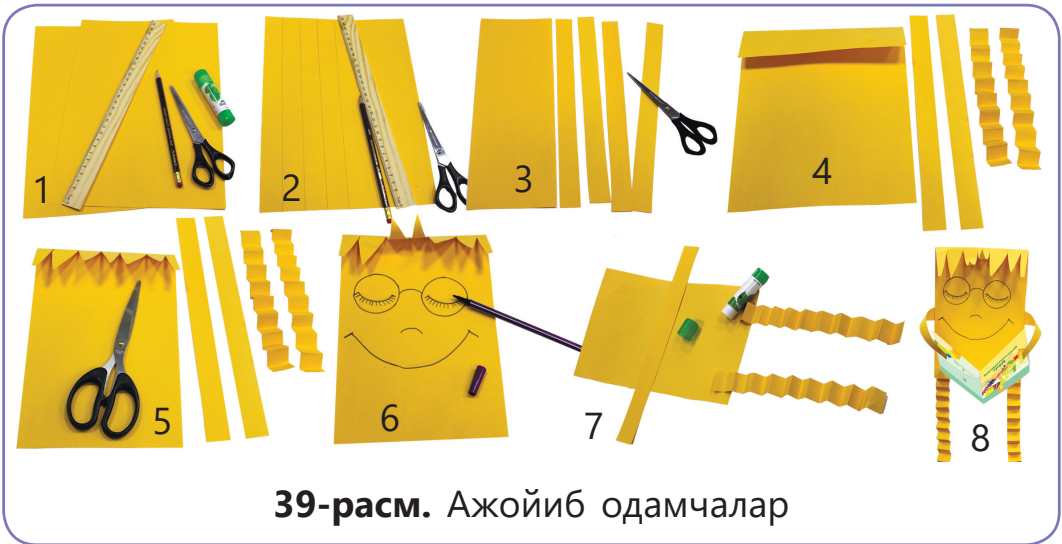

39-расм. Ажойиб одамчалар



ИШНИ БАҲОЛАНГ

Ишларингизни ўқитувчилар ёки кутубхоначига кўрсатинг. Улардан баҳолашни илтимос қилинг.



ХУЛОСА ЧИҚАРИНГ

- Ўтган дарсларда қандай билимлар олдингиз? Улар мактабни безатишда сизга ёрдам бердимми?
- Орттирган тажрибангиз оилавий байрамни жиҳозлашингизда сизга қандай фойда беради?

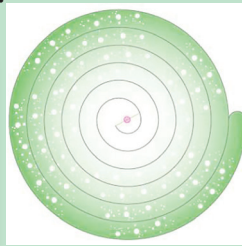

Мактабни безатишда яна қандай ғоялардан фойдаланиш мумкинлигини ўйлаб кўринг (40-расм).

40-расм. Безак учун спираль

ХУЛОСА ЧИҚАРАМИЗ

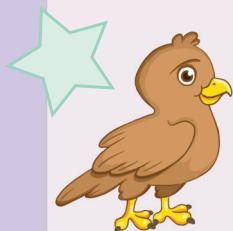

“Менинг мактабим” бўлимини ўрганишда сиз:

- мактаб биносининг қандай қисмлардан ташкил топганлигини тушундингиз;
- турли мактаб жиҳозларининг фактура ва текстураси нима эканлигини билиб олдингиз;
- қоғоздан мебель қисмларини яратдингиз;
- синфдошларингиз билан мактабни безатдингиз.



Ирби янги мактаб биносининг расмини чизди. Расмни кўриб чиқинг (41-расм). Уни партадошингиз билан муҳокама қилинг ва кейинги саволлар устида мустақил фикр юритинг.



41-расм. Мактаб

Тушунтиринг:

- мактаб биноси қандай шаклда?

Таклиф қилинг:

- мактаб мебелининг текстураси қанақа бўлади?
- бу мактабни ҳарфлар билан қандай безатиш мумкин?

Кўрсатинг:

- Иш дафтарининг 33-бетидаги вазифани бажаринг.



3

МЕНИНГ ОИЛАМ ВА ДЎСТЛАРИМ

9-дарс. Менинг оилам

БУ ДАРСДА СИЗ

- портретнинг нима эканлигини билиб оласиз;
- оилани тасвирлашга ҳаракат қилиб кўрасиз.

ЯНГИ СЎЗ

- портрет
- оилавий портрет



ЎРГАНИШНИ БОШЛАНГ



Ирби ёш рассомларнинг ишларини олиб келди (42-расм). Уларни кўриб чиқинг. Улар ўз расмларида нимани кўрсатмоқчи бўлишган? Қандай ранглардан фойдаланишган?



42-расм. Оила



Оилалар катта ва кичик бўлади. Уни чизиш, фотосуратга олиш мумкин, қоғоздан қирқиш ёки пластилидан ясаш ҳам мумкин.



Иш дафтарининг 35-бетидаги вазифани бажаринг.

Рассом одамнинг расмини чизаётганида, унинг характери ва ҳиссиётларини очиб беришга ҳаракат қилади. Инсонни тасвирлаш **портрет** дейилади.



Портретлар қандай бўлади

Портретда битта ёки бир нечта одамни тасвирлаш мумкин.

Бутун оилани ҳам тасвирлаш мумкин. Бундай портрет **оилавий** дейилади.

Рассом маълум чизма (43-расм) бўйича образларни холст ёки қоғоз варағига жойлаштиради.



43-расм. У. Ажиев.
Қозоқ мадоннаси

САВОЛЛАРГА ЖАВОБ БЕРИНГ



44-расм. Е.Сидоркин
Оила билан автопортрет

Расмни (44-расм) диққат билан кўриб чиқинг.

- Тасвирланган оила ҳақида нимани айтиб бера оласиз?
- Бу асар сизда қандай ҳисларни уйғотди?

АМАЛИЙ ТОПШИРИҚ

Ирби каби ўз оилангизни тасвирланг.

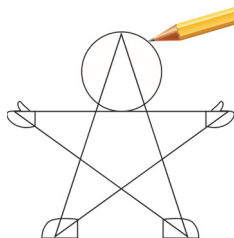

45-расм. Оила



Қаранг, мен юлдузчалар чизмаси ёрдамида оилавий портрет яратдим. Турли ўлчамдаги юлдузлар чизмасида мен онам, отам ва болаларни чиздим (45-расм).



ХУЛОСА ЧИҚАРИНГ

- Нима учун сизнинг чизган расмингиз оилавий портрет дейилади?



10-дарс. Дўстимнинг портрети

БУ ДАРСДА СИЗ

- ҳиссиётларни чизиқлар билан қандай ифодалаш мумкинлигини билиб оласиз;
- ранг ёрдамида кайфиятни қандай тасвирлаш мумкинлигини тушуниб оласиз.
- дўстингизнинг портретини чизасиз.

ЯНГИ СЎЗ

- ранглар бирлиги

Сиз портрет нима эканлигини биласиз. Рассом инсоннинг образинигина эмас, балки унинг ҳиссиётларини ҳам ифодалай олади. Бунинг учун у турли воситалардан фойдаланади.

Ранглар бирлиги одамнинг характери ва ҳиссиётларини айтиб беришда ёрдам бера олади. Чизиқлар ва нуқталар ҳиссиётларни тасвирлашга ёрдам беради.



РАСМЛАРНИ КЎРИБ ЧИҚИНГ

Портретни кўриб чиқинг (46-расм).

Саволларга жавоб беринг.

- Рассом кимни тасвирлаган?
- Расм қаҳрамони қандай кайфиятда?
- Рассом қандай ранглардан фойдаланган?

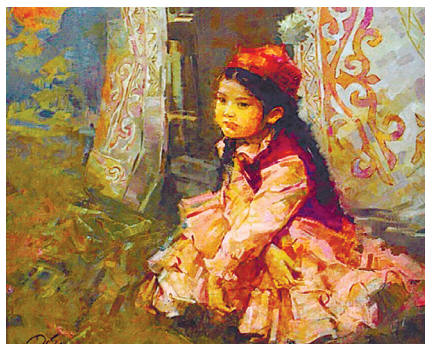

46-расм. Д. Касимов.
Кутиш



ЎРГАНИШНИ БОШЛАНГ

Лаблар, қош, кўзларнинг турли хил йўналиши (47-расм) турли хил ҳиссиётларни ифодалашга ёрдам беради: ҳайрат, завқланиш, қувонч, ғазаб, ғамгинлик, ўйчанлик. Иш дафтарининг 36-бетигаги вазифани бажаринг.

47-расм.

Ҳиссиётларни акс эттирувчи чизиқлар



Чизиқлар ёрдамида портретдаги ҳиссиётларни тасвирлаш мумкин. Тавсия қилинган портретларни ўрганинг (48-расм). Қошлар, кўзлар, лабнинг тасвирига эътибор беринг. Иш дафтарининг 37-бетигаги вазифани бажаринг.



қувонч



хафалик



ҳайрат



қувонч

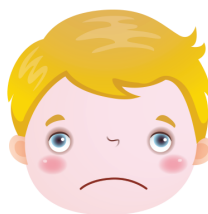

хафалик



ҳайрат

48-расм. Ҳиссиётлар



АМАЛИЙ ТОПШИРИҚ

Энди дўстларингизнинг портретларини чизинг. Уларнинг ҳиссиётларини тасвирланг. Бунинг учун Ирби чизган тайёр андозалардан фойдаланишингиз мумкин (49-расм).

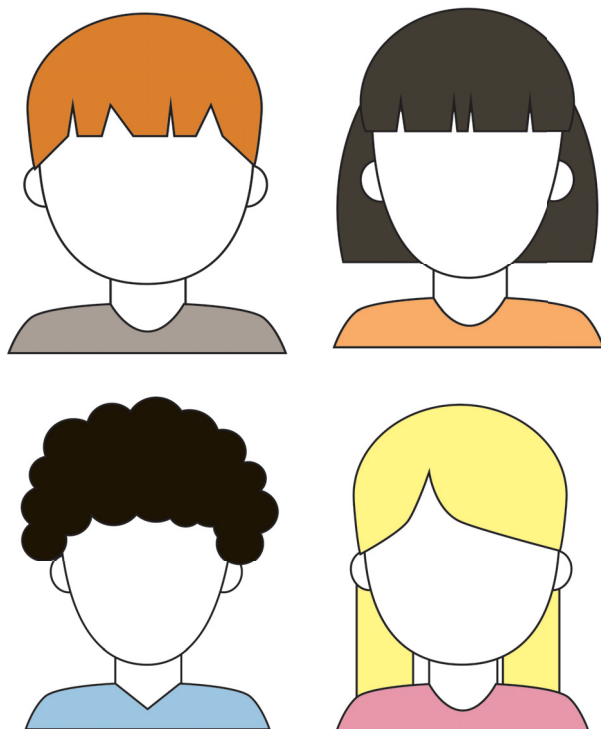

49-расм. Юзларнинг андозаси

49-расмдан фойдаланинг. Шаффоф файл олинг ва уни иккига бўлинг (50-расм). Танлаган расм устига шаффоф квадратни қўйинг. Уларда дўстингизнинг турли ҳиссиётларини тасвирланг.

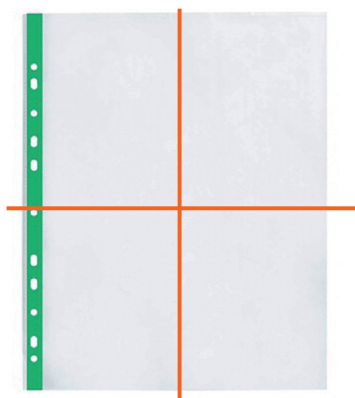

50-расм. Файл

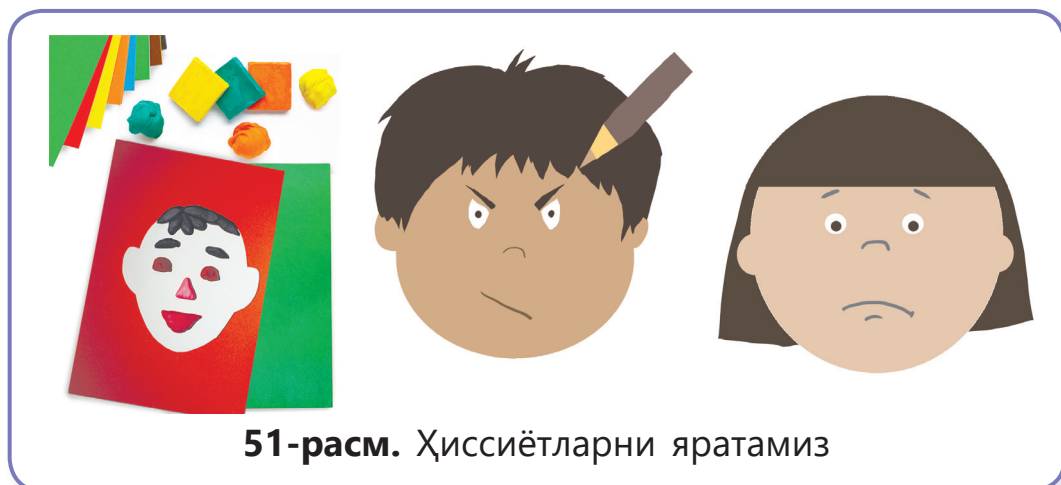

51-расм. Ҳиссиётларни яратамиз



Қаранг, мен қандай бажардим. Дўстларимнинг кайфиятини пластилин ва фломастер ёрдамида тасвирладим (51-расм).

Ўйлаб кўринг, агар улар турли чизиқлар билан тасвирланса, ҳиссиётлар ўзгарадими?



ХУЛОСА ЧИҚАРИНГ

- Иш дафтарининг 39-бетидаги вазифани бажаринг.
- Қувонч, хафалик, ҳайратни тасвирлашда сизга қайси чизиқлар ёрдам берди?
- Синфдошингиз сизнинг ҳиссиётли портретингизни ярата олдими?
- У қандай ҳисларни тасвирлади?

11-дарс. Менинг сеvimли жониворим

БУ ДАРСДА СИЗ

- жониворларни қандай тасвирлаш мумкинлигини билиб оласиз;
- сеvimли жониворингизнинг расмини чизасиз.

ЯНГИ СЎЗ

- анималистика
- оригами
- ёввойи ва уй ҳайвонлари

САВОЛЛАРГА ЖАВОБ БЕРИНГ

- Сизнинг уйда боқаетган уй жониворингиз (52-расм) борми? Нима? У ҳақда айтиб беринг.
- Улар қаерда яшайдилар, ҳовлидами ёки уйдаими?
- Улар қандай ҳажм ва рангда?
- Овулда қандай ҳайвонларни кўриш мумкин, шаҳарда қайсилари учрайди?
- Уларни қандай парвариш қиласиз, уларга қандай ғамхўрлик қиласиз?



52-расм.
Уй
ҳайвонлари



ЎРГАНИШНИ БОШЛАНГ

Қозоғистоннинг ҳайвонот дунёси бой ва ранг-барангдир (53-расм). Тоғларда тоғ қўйлари, қор қоплони яшайди, ўрмонларда – бўрилар, тулкилар, қобонлар, даштда эса сайғоқ, дашт тулкиси бор. Булар ёввойи ҳайвонлардир.



Тоғ қўйи

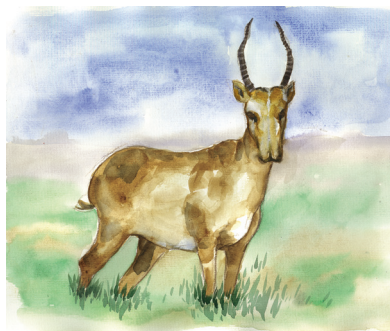

Сайғоқ



Қор қоплони

53-расм. Қозоғистондаги ҳайвонлар

Ҳайвонлар ҳам худди одамларга ўхшаб ўз характериға эға. Улар қувноқ ва мулойим, қайсар ва қўрқмас бўлишлари мумкин. Одамлар ҳайвонларнинг расмини чизишни яхши кўришади. Ҳайвонларни тасвирлаш анималистика, рассомлар – анималистлар дейилади. Иш дафтарининг 40-бетидаги вазифани бажаринг.

САВОЛЛАРГА ЖАВОБ БЕРИНГ

- 54-расмда қандай жониворлар тасвирланган?
- Уларнинг хусусиятларини ифодалашда расмга нима ёрдам берган?



54-расм. Ҳайвонлар

Иш дафтарининг 41-бетидаги вазифани бажаринг.



ЎРГАНИШНИ БОШЛАНГ



1-вариант. Мен бўёқда мушукча фигурасига ўхшаш рангли доғ чиздим. Қаламда мўйловларини, кўзларини, қулоқларини, думи ва терисидаги йўл-йўл чизиғини чизиб охирига етказдим (55-расм).

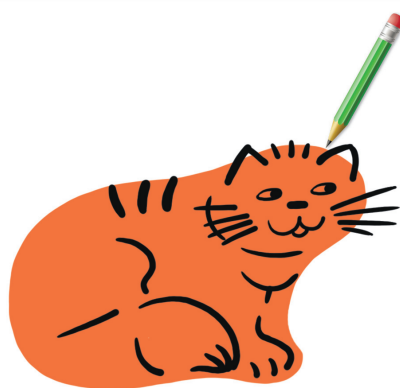

55-расм. Мушукча



2-вариант. Ҳайвонларни шакллар ва чизиқлар ёрдамида тасвирлаш мумкин (56-расм). Қаранг, мен буни қандай бажардим. Иш дафтарининг 42-бетидаги вазифани бажаринг.

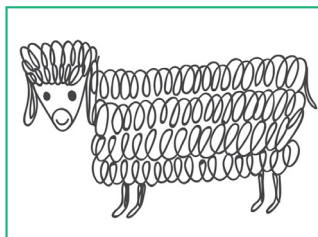
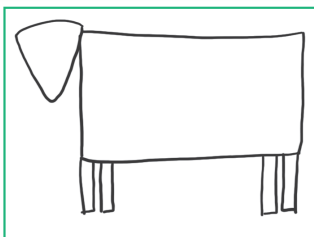

56-расм. Шакллар ва чизиқлар билан расм чизамиз

3-вариант. Мана Берк тулкини рангли қоғоздан ясади. Бунинг учун у оригами техникасидан фойдаланди (57-расм). **Оригами** – бу қоғозни буклаш орқали турли фигуралар яшаш санъати.

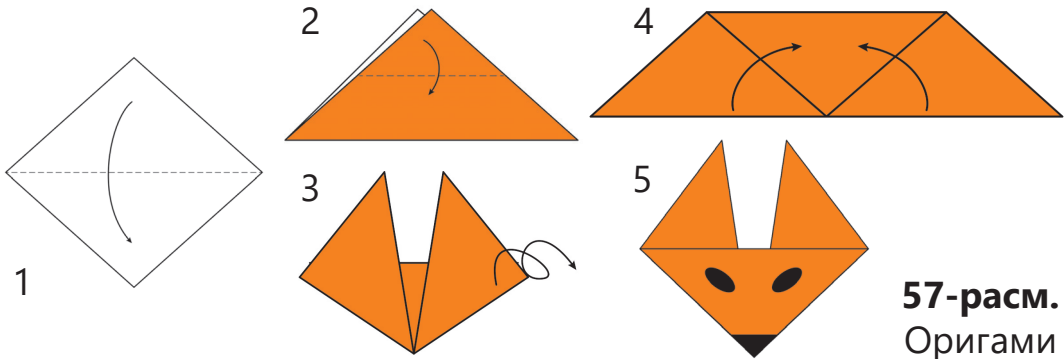

57-расм.
Оригами

АМАЛИЙ ТОПШИРИҚ

Ирби ва Берк “**Менинг севимли жониворим**” мавзусида ижодий иш бажаришни таклиф қилишади. Вариантлардан бирини танланг: 1-вариант – доғлар билан чизиш; 2-вариант – шакллар ва чизиқлар билан чизиш; 3-вариант – оригами.

★ ИШНИ БАҲОЛАНГ

Жониворларингизни тасвирлаш вариантлари бўйича гуруҳларга бирлашинг. Севимли жониворингиз ҳақида гапириб беринг. Бир бирингизни олқишланг.

★ ХУЛОСА ЧИҚАРИНГ

- Ҳайвонларни қандай тасвирлаш мумкинлиги ҳақида гапириб беринг.
- Сизнинг ишингиз бошқаларникидан қандай фарқ қилади? Иш дафтарининг 43-бетидаги вазифани бажаринг.

12-дарс. Оилавий байрамлар

БУ ДАРСДА СИЗ

- расмнинг сюжети нима эканлигини билиб оласиз;
- **сюжет** тушунчаси билан танишасиз;
- очиқ хатлар қилишни ўрганасиз.

ЯНГИ СЎЗ

- сюжет
- композиция



ЎРГАНИШНИ БОШЛАНГ

Одамнинг ҳаётдан олинган кўринишлар тасвирланган расмлар **сюжетли расмлар** дейилади. Рассомлар одамларнинг қувончини ранглар, чизиқлар ва шакллар ёрдамида ифодалаб тасвирлайдилар (58, -59-расмлар).



58-расм. Ю. Кротов.
Туғилган кун



59-расм. О. Кабоке. Ота



ТОПШИРИҚНИ БАЖАРИНГ

Расмларни кўриб чиқинг (60-расм).

- Бу расмларда ким тасвирланган?
- Улар қандай кайфиятни ифодалаяпти?



60-расм. Оилавий байрам

САВОЛЛАРГА ЖАВОБ БЕРИНГ

- Оилангизда қандай байрамлар нишонланади?
- Бу кунларда нималар содир бўлади?
- Оилавий байрамга дўстларни қандай таклиф қилиш мумкин?

Оилавий байрамга сиз ўзингиз очиқ хат тайёрлашингиз мумкин. Уни чизиш, рангли қоғоздан яшаш мумкин (61-расм).



61-расм. Очиқ хатлар

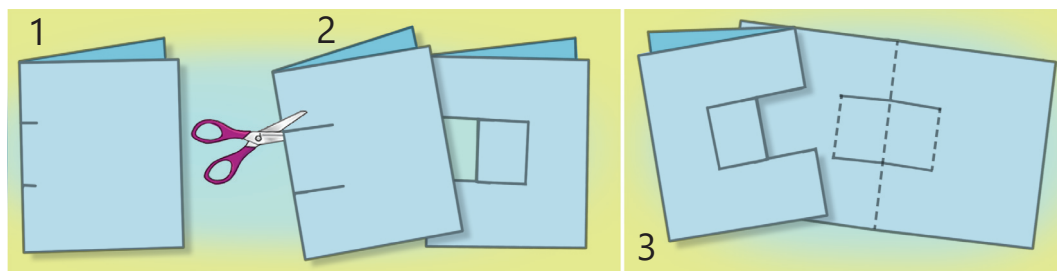

62-расм. Очиқ хат деталларини тайёрлаш

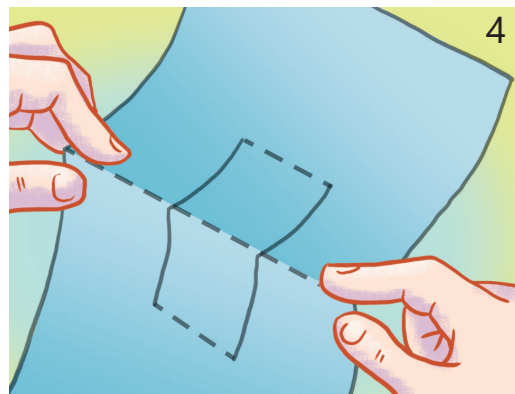

Очиқ хат қандай тайёрланади?

Икки varaқ қоғоз олинг ва 62, 63-расмда кўрсатилганидай очиқ хат тайёрланг. Уни безатиш учун сиз ҳар хил ғоялардан фойдаланишингиз мумкин.

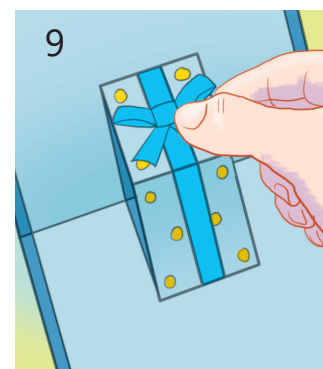
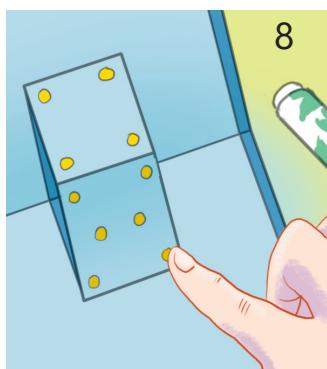
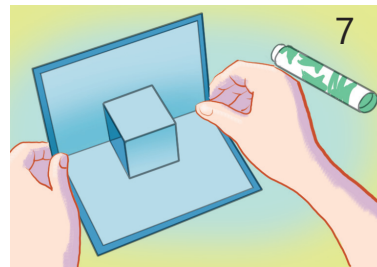
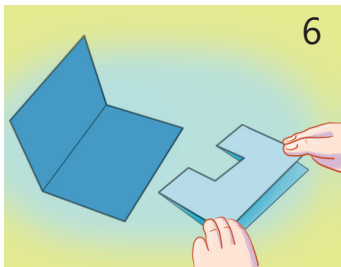
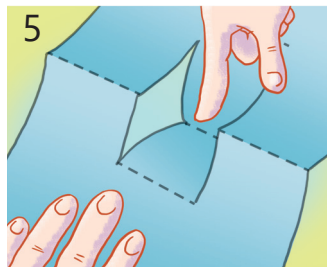

63-расм.
Очиқ хат яратиш



Ёдда тутинг! Қоғозни ёғочдан қилишади. Бунинг учун дарахтларни кесишади. Дарахтларни асраш учун қоғозни тежаш керак!



ХАВФСИЗЛИК ТЕХНИКАСИ ҚОИДАЛАРИ

- Қайчини очиқ ҳолда қолдирманг.
- Қайчи билан синфда юрманг.
- Елимни эҳтиётлик билан ишлатинг.
- Ишни тугатганингиздан сўнг, қўлингизни совун билан ювинг.

АМАЛИЙ ТОПШИРИҚ

60-бетдагидек очиқ хат тайёрланг ёки ўзингизникини ўйлаб топинг. Иш дафтарининг 45-бетидаги вазифани бажаринг.



ИШНИ БАҲОЛАНГ

Синфдошларингиз билан очиқ хатлар кўргазмасини уюштиринг. Бир бирингизнинг ишингизни баҳоланг. Бунинг учун ўз баҳонгиз билан иккита ҳарфни танланг.

Б

Батартиб

Ч

Чиройли

Т

Тўғри



ХУЛОСА ЧИҚАРИНГ

- Ишнинг натижаларини синфдошларингиз билан муҳокама қилинг. Агар сизда ҳаммаси тўғри бўлса, сиз зўрсиз. Агар хатоларингиз бўлса, хафа бўлманг, дарслик саҳифаларидан бу материални топинг, уни такрорланг.

ХУЛОСА ЧИҚАРАМИЗ



“Менинг оилам ва дўстларим” бўлимни ўрганишда сиз:

- оилавий портретдаги сюжет ва композициянинг нима эканлигини билиб олдингиз;
- дўстларингизнинг портретидаги ҳиссиётларни ифодалашни ўргандингиз;
- жониворларнинг тасвирини турли усуллар билан яратдингиз;
- очиқ табрик хатини қандай тайёрлашни билиб олдингиз.

Тушунтиринг:

- қайси портрет оилавий дейилишини қандай аниқлаш мумкин (64,65-расмлар)?
- дўстнинг портретини чизиқлар ёрдамида қандай яратиш мумкин?

Кўрсатинг:

- кучукчанинг фигурасини оригами техникасида қандай яшаш мумкин (66-расм)?

Таклиф қилинг:

- дўстларни оилавий байрамга қандай таклиф қилиш мумкин?





64-расм. Оила



65-расм. Билимлар куни

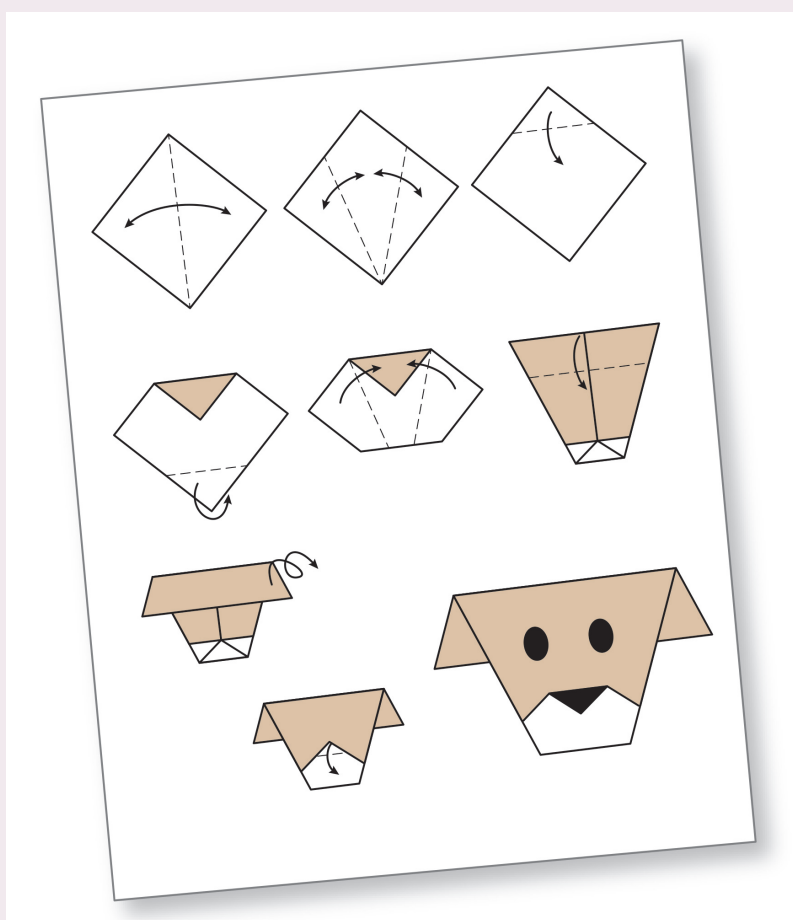

66-расм. Кучукча

4

АТРОФИМИЗДАГИ ОЛАМ

13-дарс. Об-ҳаво

БУ ДАРСДА СИЗ

- об-ҳавони қандай тасвирлаш керак-лигини билиб оласиз;
- унинг расмини чизишни ўрганасиз.

ЯНГИ СЎЗ

- об-ҳаво
- бўёқларни аралаштириш
- пейзаж



Табиатнинг кайфияти об-ҳаво дейилади. Об-ҳаво турлича бўлиши мумкин: ёмғирли ёки қуёшли. Рассомлар унинг расмини чизишни яхши кўришади. Табиат манзарасини тасвирлаш пейзаж дейилади.



РАСМЛАРНИ КЎРИБ ЧИҚИНГ

- Рассомлар қандай об-ҳавони тасвирлашган (67, 68-расмлар)?
- Қайси ранглар табиат гўзаллигини ифодалайди?



67-расм. И. Грабарь.
Четан



68-расм. С. Мамбеев.
Баҳор



ЎРГАНИШНИ БОШЛАНГ

Кўпгина рассомлар табиатни турли об-ҳаво шароитида тасвирлашни яхши кўрадилар (69-расм). Расмларда унинг кайфиятини ранглар, чизиқлар, нуқталар, штрихлар ёрдамида ифодалаш мумкин. Иш дафтариининг 46-бетидаги вазифани бажаринг.



69-расм. Чизиқлар билан расм чизамиз

Мен **қизил** ҳамда **кўк** ранглارни аралаштирдим ва осмоннинг расмини чиздим. Оқ ранг билан эса момақалди роқ ва ёмғирнинг расмини чиздим (70, 71-расмлар).



70-расм. Ёмғир



71-расм. Момақалди роқ



ТАЖРИБА ЎТКАЗИНГ

Берк сизга табиатнинг расмини чизишни таклиф қилади (72-расм).

Агар альбомда мум бўрчалар билан турли чизиқларни чизиб, кейин улар акварель бўёқлар билан бўялса, у ҳолда булутли об-ҳавонинг тасвири ҳосил бўлади.



Буни тажриба ёрдамида аниқланг. Узун тўлқин ёки думалоқ чизиқлар ва нуқталардан фойдаланинг.

Иш дафтариининг 47-бетидаги вазифани бажаринг. Булутли ёки қуёшли осмоннинг расмини чизиш учун қандай рангларни аралаштириш кераклигини ўйлаб кўринг. Иш дафтариининг 48-бетидаги вазифани бажаринг.

Тажриба натижаларини тушунтириб беринг.

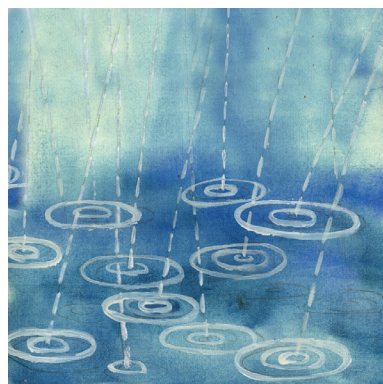

72-расм. Об-ҳавонинг расмини чизамиз



ИШНИ БАҲОЛАНГ

Партадошингиз билан ишларингизни алмаштиринг.
Баҳолаш учун иккита ҳарфни танланг.

Б

Батартиб
иш

Ғ

Қизиқарли
ғоя

Я

Ишни яхшилаш
мумкин



ХУЛОСА ЧИҚАРИНГ

- Қандай об-ҳавода сиз энг яхши кайфиятда бўласиз? Нима учун?
- Унинг расмини чизишга ҳаракат қилинг.

14-дарс. Менинг Ватаним

БУ ДАРСДА СИЗ

- декоратив пейзаж тўғрисида билиб оласиз;
- монотипия техникасида ишлашни ўрганасиз.

ЯНГИ СЎЗ

- декоратив пейзаж
- ОТТИСК
- МОНОТИПИЯ

САВОЛЛАРГА ЖАВОБ БЕРИНГ

Сиз “Қозоғистон – бизнинг Ватанимиз” деган жумлани тез-тез эшитиб турасиз. Ватаннинг нима эканлигини тушунтиринг. Сизнинг шаҳрингизда истироҳат боғлари борми? Овулингизда табиатнинг қандай гўзал жойлари бор? Ватан ҳақида гап кетганда, биз дарҳол она табиатни кўз олдимизга келтирамиз. Табиат манзарасининг тасвири пейзаж дейилади.



Пейзажнинг ўзига хос хусусиятларини турли воситалар орқали ифодалаш мумкин. Мен пейзажни чизиклар, ранглар шакллар ёрдамида тасвирладим. Бундай пейзаж **декоратив** дейилади (73-расм).



73-расм. Декоратив пейзаж



ТОПШИРИҚНИ БАЖАРИНГ

Табиатнинг турли фасллари тасвирланган пейзажлар бир биридан фарқ қилади. Бундай пейзажларнинг ўзига хос хусусиятларини аниқлашда Ирбига ёрдам беринг (74-расм).

- Расмларда йилнинг қайси фасли тасвирланган?
- Бу пейзажларнинг ҳар бири сизда қандай кайфият уйғотади?



74-расм. Пейзажлар



ЎРГАНИШНИ БОШЛАНГ

Пейзажни монотипия ёрдамида ҳосил қилиш мумкин. Монотипия – бу босма техника тури. Текис силлиқ юзага бўёқ билан расм чизилади. Кейин расмга қоғоз варағи қўйилади. Бу варақда ажойиб нақшлар билан оттиск ҳосил бўлади.

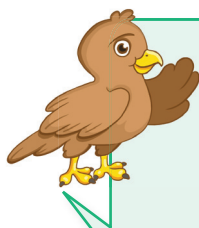

Қаранг, мен монотипия техникасида қандай ишлар бажардим (75-расм). Мен чизиқ кўринишида турли деталларни қўшдим: дарахтлар, буталар, тоғ ўтларининг шакли.

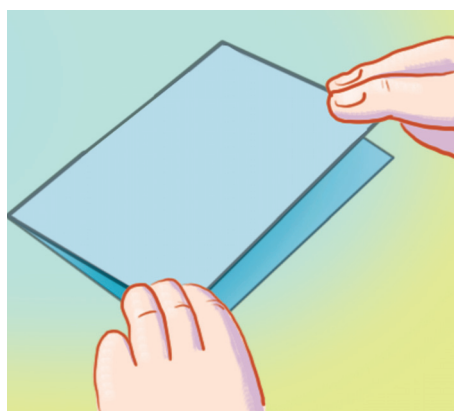
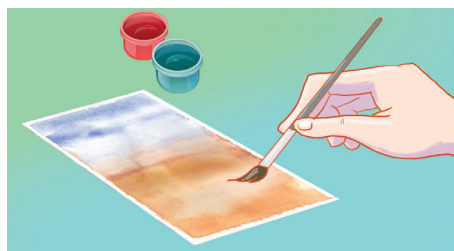

75-расм. Монотипия ишининг босқичлари



АМАЛИЙ ТОПШИРИҚ

Иш дафтарининг 49-бетидаги декоратив пейзажни тўлдириш ёки уни монотипия ёрдамида чизинг.

- Қадрдон ўлкангизнинг қайси чиройли бурчагини тасвирлашингизни ўйланг.



76-расм. Монотипия



ИШНИ БАҲОЛАНГ

Синфдошларингиз билан бир бирингизнинг ишингизни солиштиринг. Бугун кимнинг қайси детали ҳаммасидан яхши чиққанини аниқланг.



ХУЛОСА ЧИҚАРИНГ

- Пейзажни тасвирлашнинг қайси усули сизга кўпроқ ёқди – монотипиями ёки чизиқлар ёрдамидаги расмми? Жавобингизни изоҳлаб беринг.

15-дарс. Табиатдаги санъат

БУ ДАРСДА СИЗ

- текис, ҳажмли тасвирнинг нима эканлигини билиб оласиз;
- ленд-артни қандай яратишни тушуниб оласиз.

ЯНГИ СЎЗ

- текис тасвир
- ҳажмли тасвир
- ленд-арт



ТОПШИРИҚНИ БАЖАРИНГ



Расмларни кўриб чиқинг. Сиз бу ишларнинг табиий материаллардан тайёрланганлигига эътибор бердингизми? Уларни land-art ленд-арт санъатига киритишади (77-расм). Табиий муҳитдаги бадиий асарлар шундай номланади.

77-расм. Ленд-арт



ЎРГАНИШНИ БОШЛАНГ

Расомлар ўзларининг ижодий ишларини яратишда фойдаланадиган материаллар табиатда жуда кўп (78-расм). Иш дафтарининг 50-бетидаги вазифани бажаринг.

Қоғоздаги ёки бошқа материалдаги тасвирлар **текис** дейилади.

Фазода яратиладиган шакллар **ҳажмли** дейилади. Уларни ҳамма томондан кўриш мумкин.

Ҳажмли шакллар ва ленд-арт ҳамда табиий материаллар: қор, қум, лой, сомон, тош ва бошқалардан қилинади.



78-расм. Табиий материаллардан яратамиз

Иш дафтарининг 51-бетидаги вазифани бажаринг.

Табиатни асранг! Шохларни синдирманг, барглар ва гулларни юлманг! Фақат ерга тушган япроқ ва қуруқ шохларни йиғинг.



АМАЛИЙ ТОПШИРИҚ

Партадошингиз билан жуфтликда қордаги ленд-арт расмларини ўрганинг (79-расм). Қандай қилиб қорболанинг фигураси ва қор учқунларидан фойдаланиб, ленд-арт яратиш мумкинлигини ўйлаб топинг.



79-расм. Қордан ясалган ленд-арт



Рангли қоғоздан синфдошларингиз билан ажойиб қорболалар ясанг (80-расм).



80-расм. Қорболалар яратамиз

Скотч ёрдамида қорболани шохчага маҳкамланг. Ленд-артни тўлдириб, мактаб майдонини қорболалар билан қандай безатиш мумкинлиги ҳақида таклиф беринг.

★ ИШНИ БАҲОЛАНГ

Яратилган қорболаларни кўриб чиқинг. Сизга ҳаммадан кўпроқ ёққан иккита ишни танланг.

★ ХУЛОСА ЧИҚАРИНГ

- Бўш вақтингизда кўчада қорболалардан ленд-арт асарини яратинг. Уларнинг атрофидаги қорда расмлар тасвирланг.

16-дарс. Ғаройиб орол

БУ ДАРСДА СИЗ

- диораманинг нима эканлигини билиб оласиз;
- диорамани қандай қилишни ўрганиб оласиз;
- ғаройиб орол яратасиз.

ЯНГИ СЎЗ

- диорама
- ҳажмли композиция
- андоза



ЎРГАНИШНИ БОШЛАНГ

Орол – бу ҳамма томонидан сув билан ўралган қуруқлик майдони. Унда тоғлар, ўрмонлар, вулқонлар бўлиши мумкин.

Оролни **диорама** кўринишида қилиш мумкин (81-расм). Ҳажмли композиция шундай аталади. Диорамада сиз ғаройиб оролни ёки табиат манзарасини кўрсатишингиз мумкин.



81-расм. Диорамалар

САВОЛЛАРГА ЖАВОБ БЕРИНГ

Ирби бизга иккита ғаройиб оролни кўрсатди (82-расм). Уларни кўриб чиқинг ва саволларга жавоб беринг:

- Қайси орол тинч, қайсиниси – тўлқинланган? Буни қандай аниқладингиз?
- Оролларнинг иқлими қанақа?

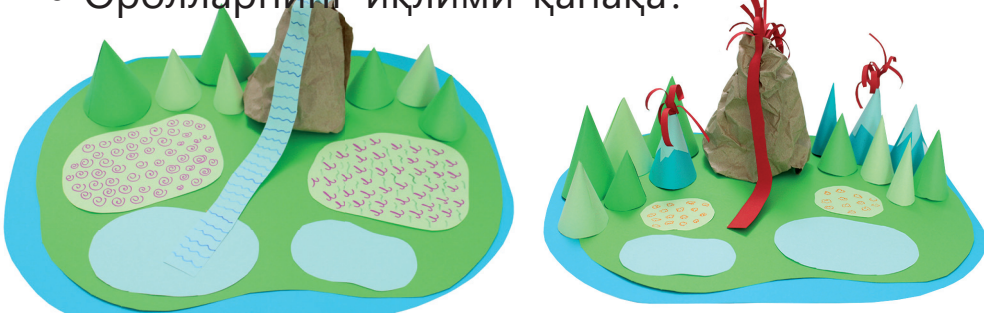

82-расм. Ғаройиб ороллар



ТОПШИРИҚНИ БАЖАРИНГ

Диорама қилинг.

1-қадам. Бўш қутини олинг ва клапанлар кесиб олинг (83-расм).

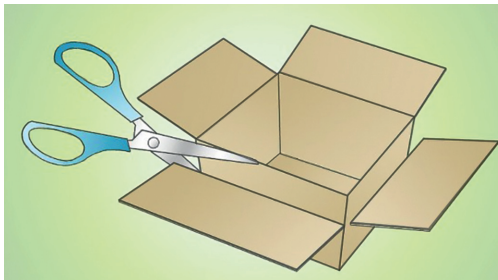
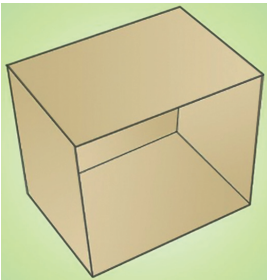

83-расм.
Диорама учун қути

2-қадам. Фон қилинг – пейзаж чизинг (84-расм).



84-расм.
Фон яратиш

3-қадам. Момиқ булутлар ёки ойнинг расмини чизинг (85-расм.).

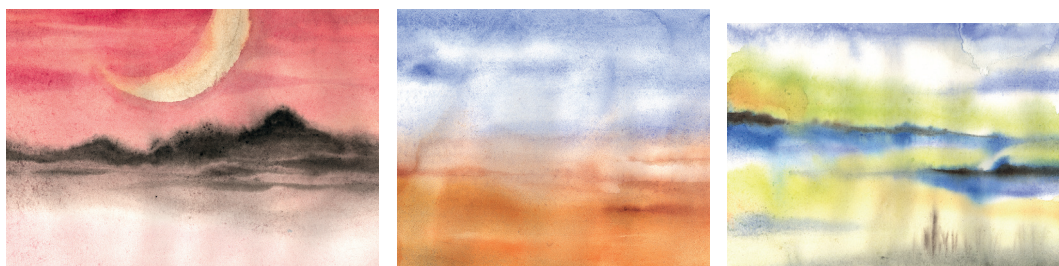

85-расм. Пейзаж учун фон

4-қадам. Ғижимланган қоғоз ёрдамида тош ёки қоянинг фактурасини кўрсатиш мумкин. Бўр, мум бўрлар, кўмир ёки бўёқ ёрдамида қоядаги текстурани тасвирлаш мумкин (86-расм).



86-расм. Қоғоздан ясалган вулқон

5-қадам. Ғаройиб оролга миллион йил аввал яшаган динозаврларни жойлаштириш мумкин. Иш дафтариинг 52–53-бетларидаги вазифаларни бажаринг.



АМАЛИЙ ТОПШИРИҚ

- Гуруҳда қандай ғаройиб орол яратмоқчи эканлигингизни муҳокама қилинг.
- Фон ўйлаб топинг. Пейзаж чизинг.
- Диорама яратиш бўйича мажбуриятларни ўзаро тақсимлаб олинг (5-чизма).

5-чизма

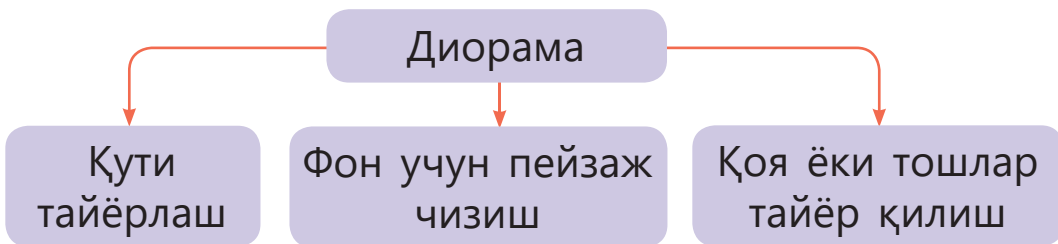

- **Ғаройиб орол** мавзусида диорама яратинг. Иш дафтарининг 52-бетидаги вазифани бажаринг.
- Диорамани кўрсатинг. Тақдимотингиз учун зарур товушли ёки муסיқий жўровоз танланг, масалан тоғ дарёсининг шовқини, қирғоқ тўлқинининг шовқини ёки шамолнинг гувиллаши.



ИШНИ БАҲОЛАНГ

Ҳамма ишларни столга ёйинг. Уларни кўриб чиқинг. Энг ғаройиб оролни танланг.



ХУЛОСА ЧИҚАРИНГ

- Диорама яратиш жараёнида сизда қандай қизиқарли ғоялар пайдо бўлди?
- Синфдошларингизга қандай қийинчиликларга дуч келганлигингизни айтиб беринг.

ХУЛОСА ЧИҚАРАМИЗ



Атрофимиздаги олам бўлимини ўрганишда

- об-ҳавони қандай чизиш кераклигини тушуниб олдингиз;
- монотипия нима эканлигини билиб олдингиз;
- декоратив пейзажни қандай чизиш кераклигини билиб олдингиз;
- ленд-арт билан танишдингиз;
- ғаройиб оролнинг диорамасини яратдингиз.



Ирби эгалланган малакаларни мустаҳкамлашни тавсия қилади.

Сизнинг сеҳрли оролингизни тўлдирадиган ҳажмли дарахтлар яшашга уриниб кўринг. Яшил қоғоз ёки картондан арча яшашнинг кетма-кетлигини ўрганинг.

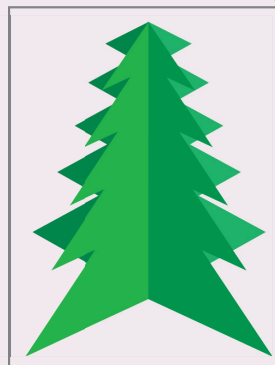
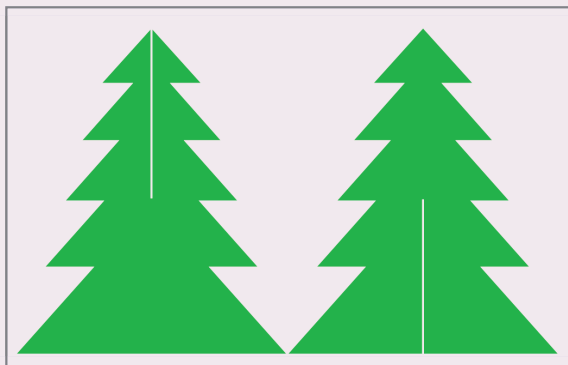
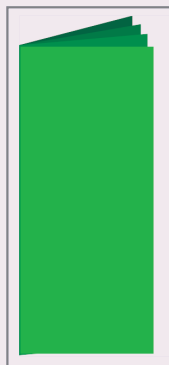

87-расм. Арча

Шу тариқа ҳар қандай дарахтни яшаш мумкин. Андозадан фойдаланиш мумкин. Уларни алоҳида қоғоз варағига ўтказинг, контури бўйлаб қирқинг ва 84-расмда кўрсатилганидай йиғинг.

Ҳажмли дарахтлар ва арчаларни ажойиб мевалар ва ғуддалар билан тўлдириг. Маҳсулотингизни оролингизга жойлаштириг.

Сизда нима ҳосил бўлганини дўстларингизга кўрсатинг.

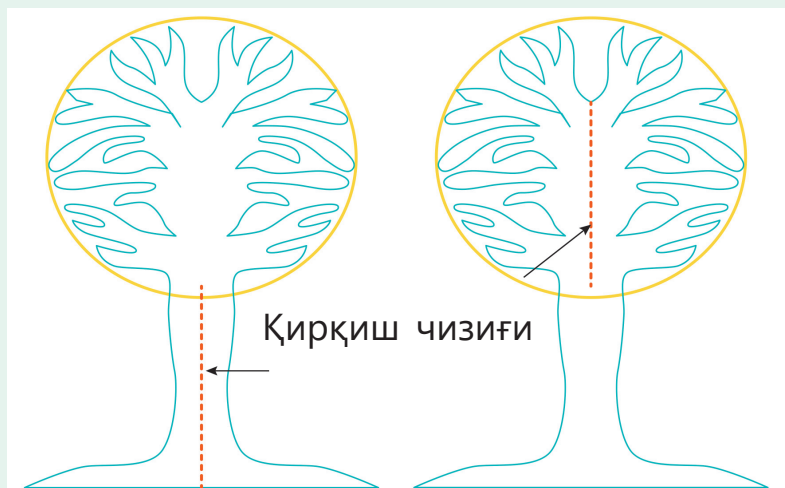

88-расм.
Дарахт

Тушунтириг:

- пейзаж қандай чизилади?

Кўрсатинг:

- пластилидан ажойиб мевалар қандай ясалади?

Таклиф қилинг:

- мевалар дарахтларга ниманинг ёрдамида мустаҳкамланади?



5

САЁҲАТ

17-дарс. Дашт бўйлаб саёҳат

БУ ДАРСДА СИЗ

- қозоқ халқи
- орнаментларининг турлари билан танишасиз;
- аяққап нима эканлигини билиб оласиз;
- бундай сумкани мустақил ясайсиз.

ЯНГИ СЎЗ

- орнамент
- симметрия
- ритм



ЎРГАНИШНИ БОШЛАНГ

Ирби ва Берк Қозоғистон даштлари бўйлаб саёҳатга чиқишни таклиф қиладилар (89-расм). Баҳорда дашт ҳаддан ташқари чиройли бўлади. Қаранг, улар қандай ранг-баранг: қизил, сариқ, оқ лолалар ноёб орнамент ҳосил қилишган. **Орнамент** – маълум масофада такрорланадиган нақш.



89-расм.
Дашт

Бизнинг атрофимизни ўраб турган табиат гўзаллиги маиший буюмларни безатишда ўз аксини топган. Сиз буюмларни орнамент ёрдамида ҳам чиройли қилишингиз мумкин (90-расм).



90-расм. Орнаментлар

Саёҳат ёки кўчиш пайтида майда буюмлар ва идишларни махсус сумкалар – аяққапларда сақлашган. Уларни теридан, наमतдан ёки матодан қилишган ва орнаментлар билан безашган.



ТОПШИРИҚНИ БАЖАРИНГ

Аяққап сумкаларининг тасвирларини кўриб чиқинг.

- Уларнинг шаклини аниқланг.
- Аяққапни безатишда қайси ранг устунлик қилади?
- Сумкаларда қандай орнаментларни кўрдингиз?

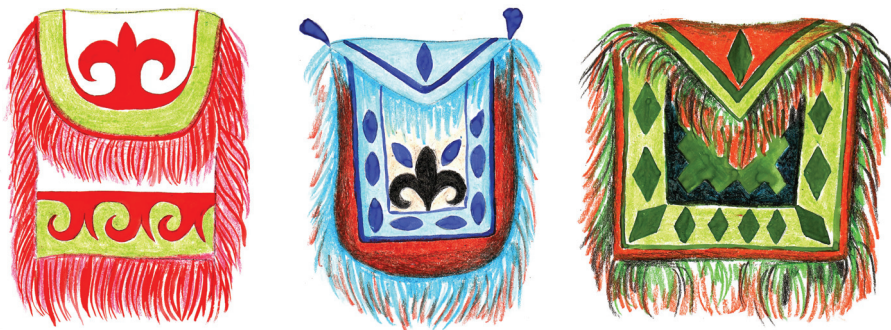

91-расм. Аяққап сумкалари

Ҳайвонларга ўхшаш (зооморф)

Ўсимликларга ўхшаш

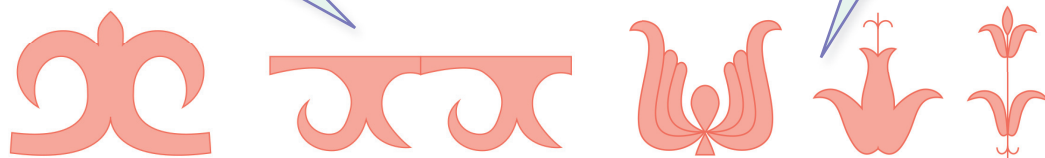

Геометрик

Космогоник



Орнаментда бир неча элементларнинг такрорланиши ёки алмашинуви **ритм**



Мен орнаментни қандай яратишимни кўринг. Эътибор беринг, орнаментнинг ўнг ва чап яри – симметрик.

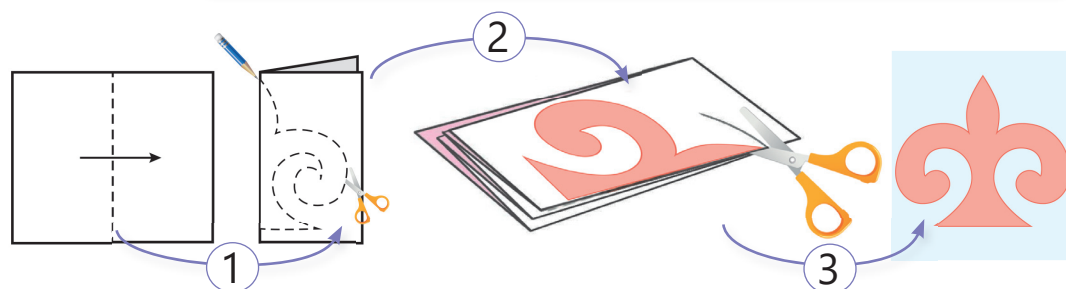

92-расм. Симметрик фигура ҳосил қиламиз



АМАЛИЙ ТОПШИРИҚ

Рангли қоғоздан аяққап ясанг.

- Ўқитувчи таклиф қилган орнамент билан сумкани безатинг.
- 93-расмда кўрсатилганидек шокила ясанг.
- Шокилани сумкага елимланг.

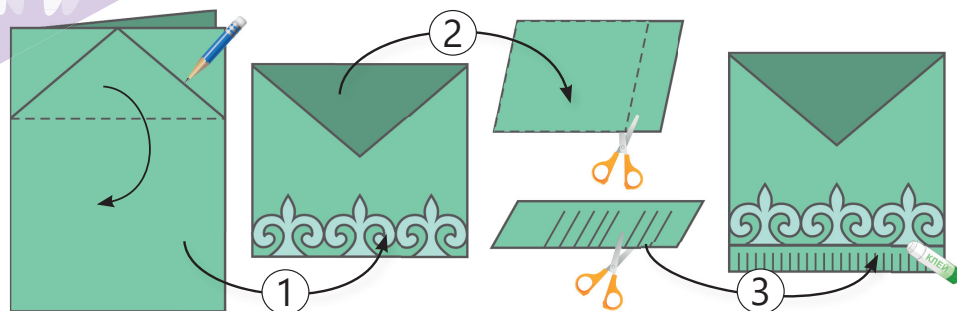

93-расм. Аяққап ясаймиз

Хавфсизлик техникаси қоидалари

- Столга нарсаларни тўғри қўйинг.
- Қайчини ҳалқали томонини олдинга қилиб узатинг.
- Қайчи билан ишлашда эҳтиёт бўлинг, яраланиб қолманг.



ИШНИ БАҲОЛАНГ

Партадошингизнинг ишини кўриб чиқинг ва баҳоланг.

Б

Батартиб

Ч

Чиройли

Т

Тўғри



ХУЛОСА ЧИҚАРИНГ

- Нима сабабдан одамлар нарсалар ва предметларни орнамент билан безатишади?

18-дарс. Ҳайвонот боғига саёхат

БУ ДАРСДА СИЗ

- пластилин билан ишлаш усулларини билиб оласиз;
- ижодий иш бажарасиз.

ЯНГИ СЎЗ

- нарса яшаш
- ҳайкалтарошлик
- қайишқоқлик

Овулда, қишлоқда, фермада отлар, сигирлар, қўйлар, туялар ва бошқа уй ҳайвонлари бор. Шаҳарда эса турли хил жониворларни ҳайвонот боғида кўришингиз мумкин.

САВОЛЛАРГА ЖАВОБ БЕРИНГ

Беркка ҳайвонот боғида яшовчи жониворларни аниқлашда ёрдам беринг (94-расм).

- Фил қандай ҳажмда?
- Жирафа туядан нимаси билан фарқ қилади?
- Бу жониворларнинг рангларида қандай ўхшашлик ва фарқ бор?



94-расм. Ҳайвонлар ва қушлар



ЎРГАНИШНИ БОШЛАНГ

Сиз дўстингиз билан шахсий ҳайвонот боғи яратишингиз мумкин (95-расм). Ҳайвонларни пластилин ёки лойдан яшаш мумкин. Пластилиндан ясалган ҳажмли шакллар ҳайкаллар дейилади.

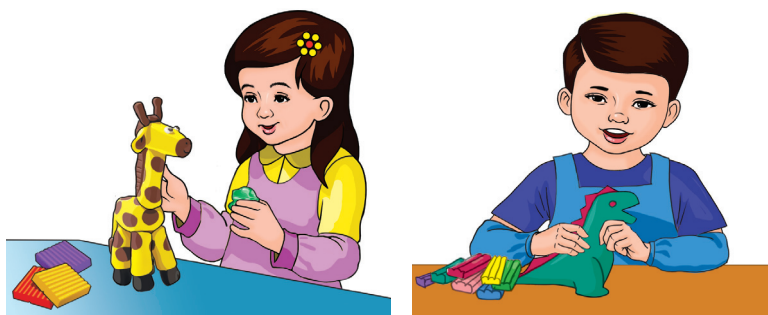

95-расм. Лой ва пластилин билан ишлаш

Пластилиннинг асосий хусусияти – қайишқоқлик. Фигуралар яратиш мумкин бўлган материалларни биз **қайишқоқ** деймиз. Пластилин билан турли усулларда ишлаш мумкин(96-расм).

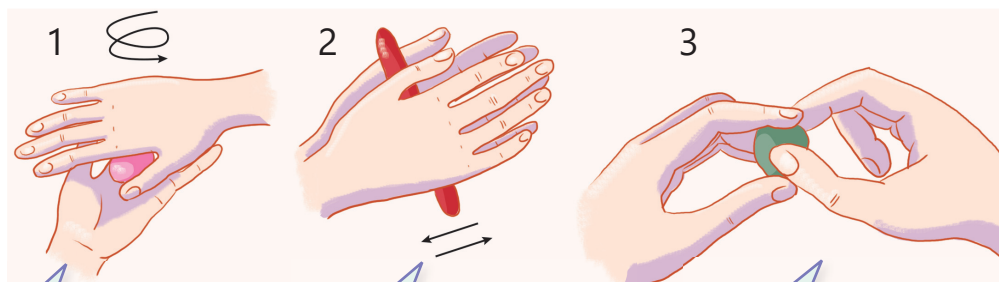

Юмалоқлаш

Думалоқлаш

Яссиллаш

96-расм. Пластилин билан ишлаш усуллари

Кесиш – бу узунчоқ нарсани алоҳида бўлақларга бўлиш.

Улаш – деталларни бир бирининг устига қўйиш ва босиш. Бунда деталларни қаттиқ босиш керак эмас, акс ҳолда улар шаклларини йўқотишади.

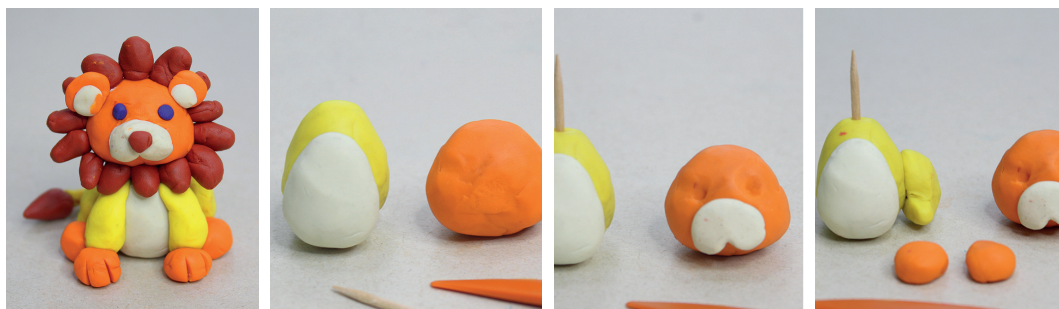

97-расм. Тузиш усули



Нарса яшашнинг тузиш усули (97-расм) – ҳайвон фигурасининг барча қисмлари алоҳида ясалади, кейин бирлаштирилади. Ишланган нарса ҳажмли шаклга эга бўлади.

Иш дафтارينинг 60-бетидаги ТОПШИРИҚНИ БАЖАРИНГ.



ТАЖРИБА ЎТКАЗИНГ

Берк пластилинни ҳам худди оддий бўёқлар каби аралаштириш мумкин деб ҳисоблайди. Буни аниқланг. Иш дафтارينинг 62-бетидаги топшириқни бажаринг.

- Ҳар хил рангли пластилиндан икки бўлак олинг. Уларни бирлаштинг ва қўл билан эзинг.
- Сиз янги ранг ҳосил қила олдингизми? Берк ҳақ эдими?

Хавфсизлик техникаси қоидалари

- Иш пайтида юзингиз, кўзингиз ва кийимингизга қўлларингиз билан тегманг.
- Ишлаб бўлгандан сўнг қўлларингизни ювинг.



АМАЛИЙ ТОПШИРИҚ

Синфдошларингиз билан биргаликда “**Ҳайвонот боғи**” мавзусида ижодий иш яратинг.

1-қадам.

- Ҳар ким ўз иш жойини тайёрласин.
- Материаллар ва асбобларни тайёрланг.
- Пластиндан ҳайвонлар ясанг.

2-қадам. Деворча шаклида тўсиқ ясанг (98-расм).

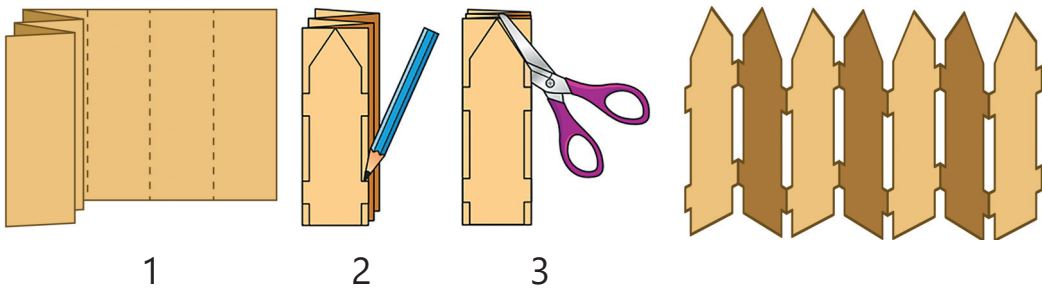

98-расм. Қоғоз деворча



ИШНИ БАҲОЛАНГ

Жониворларингизни умумий ҳайвонот боғига жойлаштиринг. Уни деворча билан ўранг. Бутун синф билан ижодингиз натижасини муҳокама қилинг ва баҳоланг.



ХУЛОСА ЧИҚАРИНГ

- Пластин билан ишлашда қандай янги малакаларга эга бўлдингиз?
- Жавоб танланг:

Шар қилиб юмалоқлаш

Сетка билан кесиш

Елим билан ёпиштириш

Чилвир қилиб думалатиш

19-дарс. Фантастик транспорт воситалари

БУ ДАРСДА СИЗ

- транспортнинг қандай турлари борлигини эсга оласиз;
- транспорт воситасини қандай яшаш мумкинлигини билиб оласиз.

ЯНГИ СЎЗ

- транспорт воситаси
- дрон



ЎРГАНИШНИ БОШЛАНГ

Транспорт хилма-хил бўлиши мумкин. У қуйидаги турларга бўлинади:

ер устидаги – ерда ҳаракат қилади;

ҳаводаги – ҳавода ҳаракат қилади;

сувдаги – сувда ёки сув остида ҳаракат қилади;

ер остидаги – ер остида (метро) ҳаракат қилади.

Вазифасига боғлиқ ҳолда транспортлар қуйидагича бўлади:

Йўловчи транспорти – шаҳарда ва овулда одамларни белгиланган жойга етказди;

Юк транспорти – турли юкларни, ҳайвонларни, емларни ташиydi; фермалардан сут маҳсулотларини шаҳарга олиб келади.

Махсус транспорт – фалокатга учраган одамларга ёрдам беришда жуда зарур; булар тез ёрдам машиналари, полиция ва ўт ўчирувчи машиналар.



ЎЙЛАНГ ВА БАЖАРИНГ

- Транспорт одамга қандай ёрдам беради?
- Овулга қайси транспорт керак, шаҳарга қайсиниси?
- Нима деб ўйлайсиз, нима учун Берк транспорт воситалари тасвирларига ҳашаротларни қўшиб қўйди?

ҳаво

ҳаво

ер усти

ер усти

ер усти

ер усти

ер усти

сув

99-расм. Транспорт

Ҳайдовчи – муҳим касб. Бу транспортни бошқарувчи одам.



САВОЛЛАРГА ЖАВОБ БЕРИНГ

- Берк транспорт воситасини ясади.
- Унинг машинаси қандай деталлардан ташкил топганини сананг (100-расм).



100-расм. Машина

- Машина шаклини яратишда Беркка қайси ҳашарот ёрдам берди?
- Бу транспорт воситасининг ойна ва ғилдираклари қандай шаклда? Кашфиётчилар транспортнинг янги учувчисиз турини яратишди.

Бу **дронлар**. Улар одамга ёрдам беради.

- Қайси расмда дроннинг юк ташувчи кўриниши кўрсатилган?
- Дронлар одамга қандай ёрдам бериши мумкин?

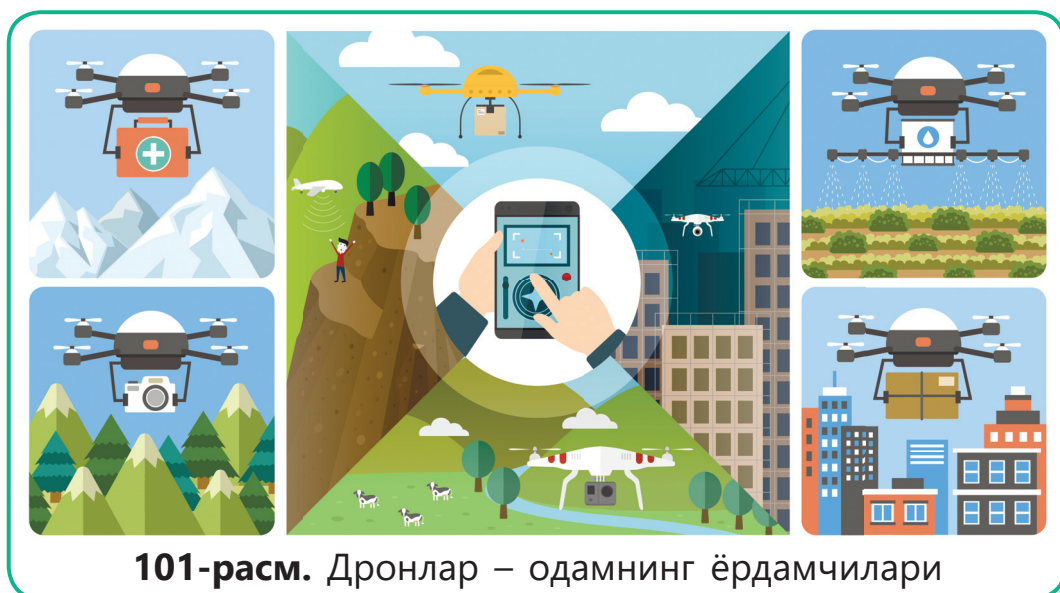

101-расм. Дронлар – одамнинг ёрдамчилари



ЎРГАНИШНИ БОШЛАНГ

Транспорт воситаларини қоғознинг турли хилларидан яшаш мумкин.

Қоғозни тежанг. Иш жараёнида уни тежаб ишлатинг. Қоғоз даракхдан қилинади. Даракхларни эса эҳтиёт қилиш керак.



Картондан машина яратишнинг кетма-кетлигини ўрганинг (102-расм.).

Картон — қалин ва жуда қаттиқ қоғоз.

Партадошингиз билан ишнинг босқичларини муҳокама қилинг.

- Иш учун қандай материаллар ва асбоблар зарур?

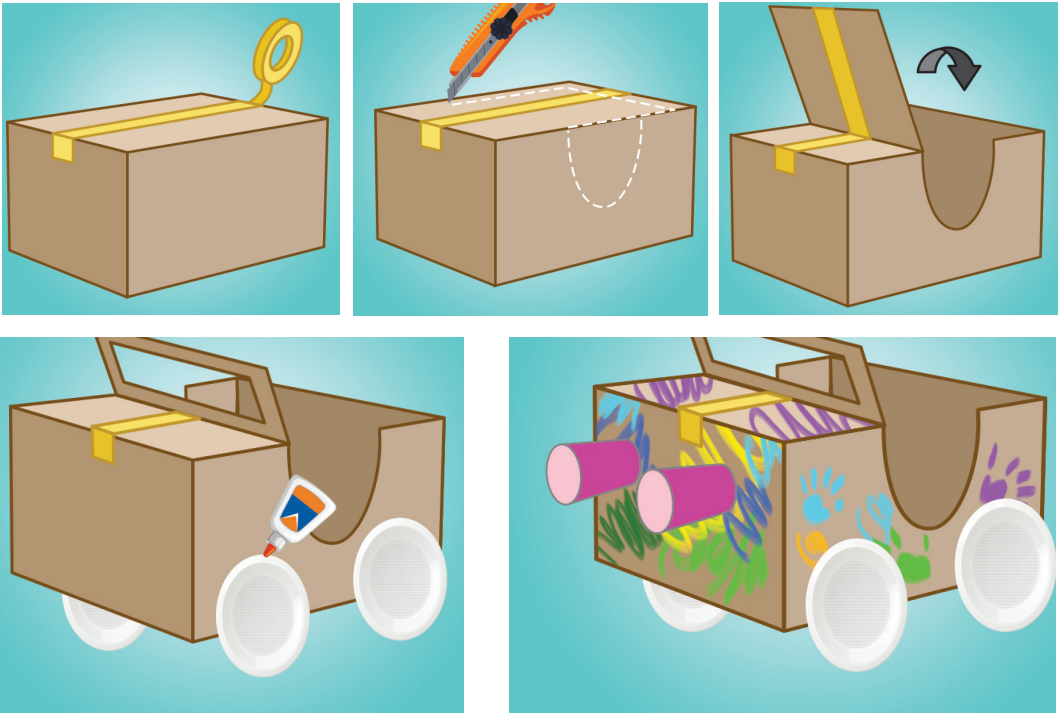

102-расм. Қутидан ясалган автомобиль

АМАЛИЙ ТОПШИРИҚ

Қоғоздан самолёт моделини оригами техникасида яратинг (103-расм).

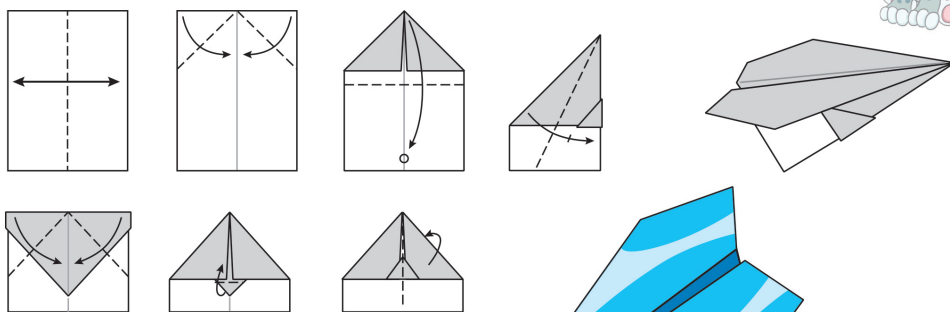

103-расм. Қоғоздан
ясалган самолёт



ИШНИ БАҲОЛАНГ

Синфдошларингизга ўзингизнинг транспорт воситангиз ҳақида гапириб беринг.

- У нимага мўлжалланган?
- Уни яратишда сиз қандай материаллардан фойдаландингиз?
- Деталларни қандай бирлаштирдингиз?



ХУЛОСА ЧИҚАРИНГ

- Нима сабабдан транспорт воситалари бир биридан фарқ қилади?
- Танаффусда синфдошларингиз билан самолётларингиз парвозининг яхшилиги бўйича мусобақа уюштиринг.
- Иш дафтарининг 68 – 69-бетларидаги топшириқларни бажаринг.

20-дарс. Коинотга саёҳат

БУ ДАРСДА СИЗ

- осмон жисмларининг шаклларини билиб оласиз;
- сайёраларнинг текстурасини тасвирлашни ўрганасиз;
- коинот пейзажини яратасиз.

ЯНГИ СЎЗ

- коинот пейзажи
- осмон жисмлари
- сайёралар



ЎРГАНИШНИ БОШЛАНГ

Биз Ирби билан коинотга йўл оламиз (104-расм).



104-расм. Коинот

Коинот – бу бизнинг Ер сайёрасини ўраб турган чексиз бўшлиқ.

Коинотда осмон жисмларини: **Қуёш, юлдузлар, сайёралар, кометаларни** учратиш мумкин.



ТОПШИРИҚНИ БАЖАРИНГ

Коинот пейзажини тасвирланг.

- Тоza қоғоз варағи устига ипларни қўйинг (105-расм).
- Устидан бошқа варақ қўйинг.
- Бу варақни рангли қалам ёки бўрчалар билан бўянг.



105-расм. Қаламлар ва иплар билан тажриба

Сиз ноодатий юзага эга бўлдингиз. Улардан коинот пейзажи ёки сайёраларни яратишда фойдаланишингиз мумкин.

САВОЛЛАРГА ЖАВОБ БЕРИНГ

- Сайёралар қандай шаклга эга (106-расм)?
- Ер бошқа сайёралардан нимаси билан фарқ қилди?



106-расм.
Қуёш
системаси

АМАЛИЙ ТОПШИРИҚ

- Коинот текстураси акс этган вараққа андозани қўйинг ва унинг атрофини қалам билан чизинг.
- Доиралар қирқиб олинг. Булар бўлғуси сайёралардир.
- Тўқ рангли картон олинг ва унда сачратилган бўёқ (қоғоз варағига бўёқ томчиларини сепиб) билан юлдузларни тасвирланг.
- Сайёраларни картоннинг тўқ рангли фонига ёпиштиринг.

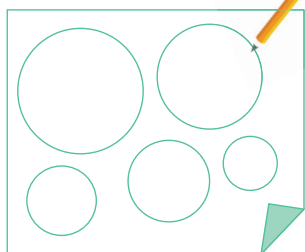

107-расм. Коинот пейзажини яратамиз

ИШНИ БАҲОЛАНГ

Қуёшчалар ёрдамида синфдошларингизнинг ишларини баҳоланг. Танловингизни изоҳланг.



ХУЛОСА ЧИҚАРИНГ

- **“Менинг коинотга саёҳатим”** мавзусидаги ишлар кўргазмасини қандай жиҳозлаш мумкинлигини ўйланг.
- Иш дафтарининг 71 – 73-бетларидаги топшириқларни бажаринг.

ХУЛОСА ЧИҚАРАМИЗ



- Саёҳат бўлимини ўрганишда
- сиз қозоқ халқ орнаментининг турлари билан танишдингиз;
 - рангли қоғоздан аяққап сумкасини ясадингиз;
 - қайишқоқ материаллар билан ишлашнинг турли усулларини билиб олдингиз;
 - табиий ва пластик материаллардан ҳайвонлар ясадингиз;
 - ташланадиган материаллардан фантастик транспорт воситаларини ясадингиз;
 - коинот пейзажини яратдингиз.



Ирби сизга нотаниш сайёрага фазовий саёҳатга боришни таклиф қилади.

Сиз у ерда ўзга сайёраликларни учратишингиз мумкин.

Уларга Ер сайёраси, ўз шахрингиз ёки овулингиз ҳақида гапириб берасиз. Ҳатто совға тайёрлашингиз ҳам мумкин.

Тушунтиринг:

- қандай қилиб аяққап сумкаси сизга Қозоғистонимиз ҳақида ҳикоя қилиб бериши мумкин?
- фазовий саёҳат пайтида аяққап сумкаси қандай ёрдам бериши мумкин?



Кўрсатинг:

- Қозоғистонни қайси сайёрадан кўриш мумкин (108-расм)?



108-расм. Сайёралар

Таклиф қилинг:

- Фазовий транспорт воситасини қандай яшаш мумкин?
- Ер сайёрасини пластилидан қандай яшаш мумкин?
- Фазо кемасини безатиш учун орнаментлардан қандай фойдаланиш мумкин?

6

АНЪАНАЛАР ВА ФОЛЬКЛОР

21-дарс. Қозоқ халқининг анъаналари

БУ ДАРСДА СИЗ

- қозоқ халқининг амалий-декоратив санъати билан танишасиз

ЯНГИ СЎЗ

- фольклор
- заргар
- анъаналар



ЎРГАНИШНИ БОШЛАНГ

Қозоқ халқи қадим замонлардан анъанавий тарзда чиройли нақшлар билан безатилган предметлар қуршовида бўлганлар (109-расм). Турли маиший буюмларга бадиий безак бериш **безатиш** дейилади. Иш дафтарининг 76-бетидаги топшириқни бажаринг.



109-расм. Безатиш



Сиз қозоқ халқининг санъатдаги аңаналари билан танишасиз. **Аңаналар** – бу авлоддан авлодга ўтадиган урф-одатлардир. **Фольклорнинг** халқ ижоди эканлигини, унинг эпос, шеърлар ва қўшиқлари, эртақлар ва куйлари, аңаналари ва эътиқодларини билиб оласиз.



Сандиқларга нақшлар чизилган.



Ёғоч идишларга ўйма нақшлар қилишган.

Аёлларнинг зираклари, билакузуклари чиройли нақшлари билан ҳайратга солишган. Уларни заргарлар яшашган.



Муסיқий асбобларни ҳам нақшлар билан безатишган.

Қозоқ халқ кийимлари ҳам чиройли нақшлари билан ажралиб турган.



Орнаментлар билан безатиш барча халқларга хос. Одамлар нақшлар орқали ўз анъаналари ва қадриятларини етказишга ҳаракат қилганлар.



ЎЙЛАНГ ВА БАЖАРИНГ

Орнамент элементларини кўриб чиқинг (110-расм). Улар нимага ўхшайди? Уларни атрофдаги табиатдан нималар билан қиёслаш мумкин? Ирбига унинг хатоларини топишда ёрдам беринг. Орнаментлар ва фотосуратларни бирлаштиринг.



(юлдуз)



(гүл)



(туя ўркачи)



(қуёш)

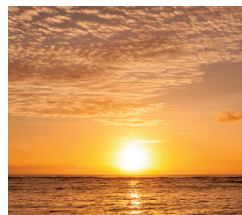

110-расм. Орнамент ва атрофдаги табиат

АМАЛИЙ ТОПШИРИҚ

Жонли табиат манзарасини эслатадиган орнамент ўйлаб топинг.



ХУЛОСА ЧИҚАРИНГ

- Дарсда нима янгилик билиб олганингизни бир бирингизга айтиб беринг.



22-дарс. Муסיқий асбобларни яшаш

БУ ДАРСДА СИЗ

- қозоқ халқининг муסיқий асбоблари билан танишасиз;
- муסיқий асбоб ясайсиз.

ЯНГИ СЎЗ

- дўмбира
- қўбиз
- даулпаз
- жетиген
- макет



ЎРГАНИШНИ БОШЛАНГ

Дўмбира товушини эшитганингизда кўз олдингизда чалов ўсган чўллар ва ўтлаётган отлар уюри намоён бўлади. Қўбиз садолари фикрлашга чорлайди. Алматида қозоқ халқининг муסיқий асбоблари музейи бор. У атоқли халқ бастакори Ихлас Дукенули номидадир (111-расм).

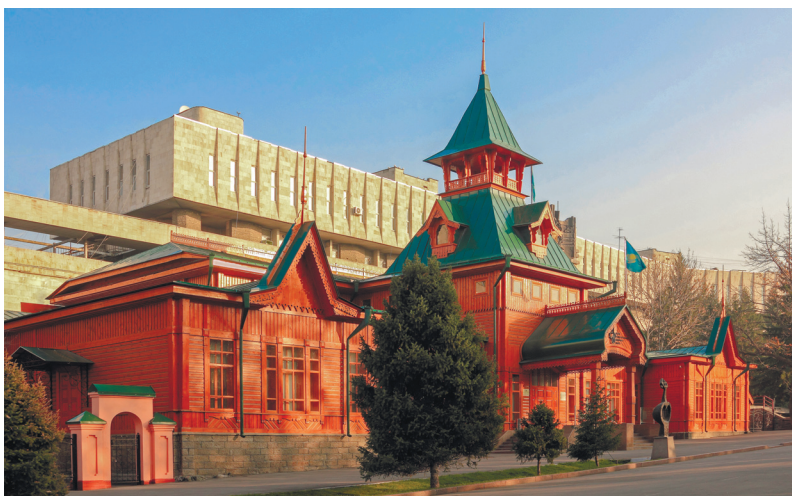

111-расм. Ихлас Дукенули номидаги музей

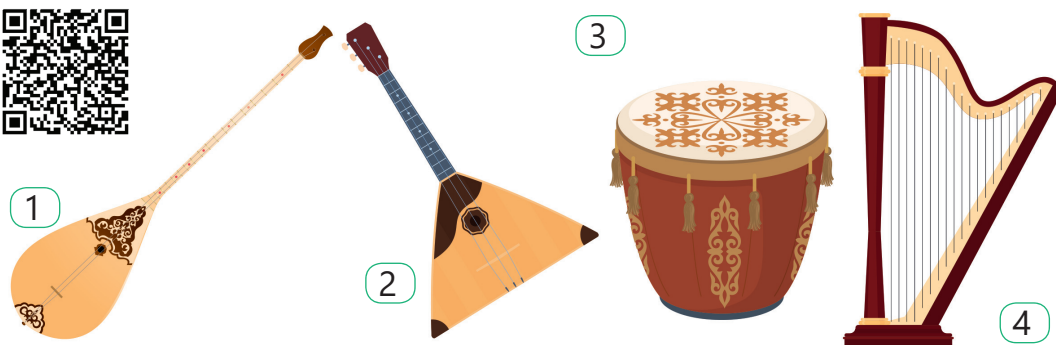

112-расм. Муסיқий асбоблар

1. **Дўмбира** – чертиб чалинадиган торли асбоб.
2. **Балалайка** – чертиб чалинадиган торли асбоб.
3. **Даулпаз** – уриб чалинадиган муסיқий асбоб.
4. **Арфа** – чертиб чалинадиган торли асбоб.



ТОПШИРИҚНИ БАЖАРИНГ

Қўлда ясалган турли муסיқий асбобларни кўриб чиқинг (113-расм). Улар қўл остидаги материаллардан ясалган. Ўйлаб кўринг, ўз муסיқий асбобингизни нимадан ясаган бўлардингиз. Иш дафтарининг 78-бетидаги топшириқни бажаринг.

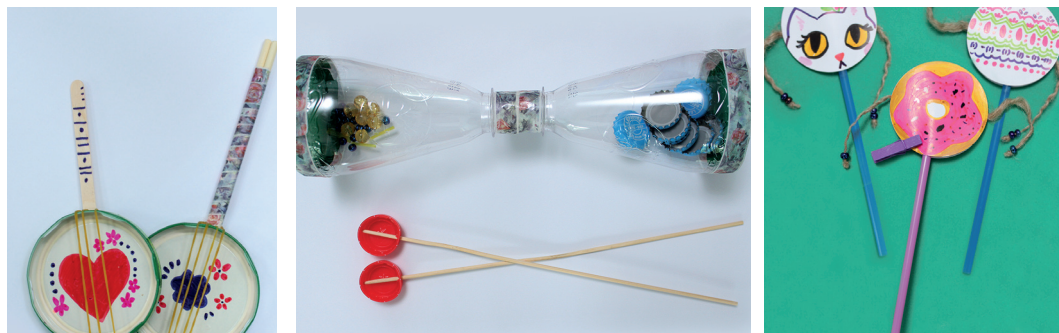

113-расм. Муסיқий асбоблар



АМАЛИЙ ТОПШИРИҚ

Битта халқ муסיқий асбобини танланг ва уни ясанг.

1-вариант.

Жетиген (114-расм) – қозоқ халқ етти торли чертиб чалинадиган асбоби. Ҳар бир тор тагига ошиқлар қўйилган.

Уларни силжитиб торларни созлаш мумкин бўлган. Ошиқлар яқинлашганда, овоз қўтарилган, томонларига сурилганда пасайган.

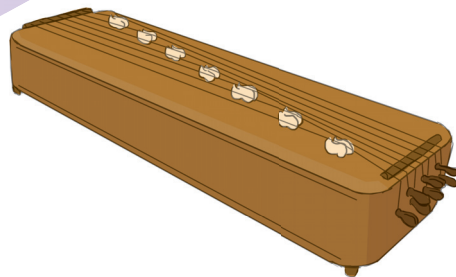

114-расм. Жетиген

Макет – бу предметнинг модели. Модель бўлғуси буюмингиз қандай бўлишини тасаввур қилишга ёрдам беради.



Қутини олинг ва жетигеннинг макетини ясанг.

- Чизғич ва қалам ёрдамида торларни мустаҳкамлайдиган жойларни белгилаб олинг.
- Белгиланган чизиқларга қайчи билан чуқурлик ёки тишча қилинг.
- Қалин ип ёки лескани тишчаларга қўйиб тортинг.
- Ипларни қутининг орқа тарафидан тугун қилиб боғланг.
- Иплар тагига ичимлик идишининг қопқоқчаларини қўйинг.

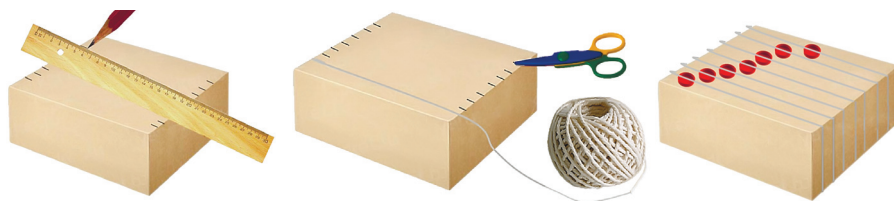

115-расм. Жетиген

2-вариант

Даулпаз уриб чалинадиган мусиқий асбобларга киради.

- Керакли ҳажмдаги банкача танланг.
- Банкачага ҳаво пуфлайдиган шарни ип ёки скотч билан маҳкамланг (116-расм).

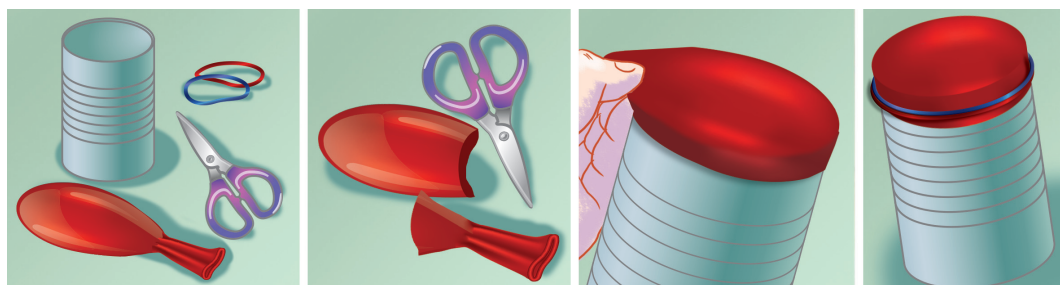

116-расм. Даулпаз ясаймиз

Хавфсизлик техникаси қоидалари

- Қайчи билан ишлаётганда ҳамма вақт эҳтиёт бўлинг – ўткир қирраларига ва тиғига тегманг.
- Қайчини ҳалқали томонини олдинга қилиб узатинг.
- Картон ёки қоғоз билан ишлаётганингизда эҳтиёт бўлинг – четлари ўткир бўлиши мумкин.
- Майда деталларни сақлаш учун махсус қутидан фойдаланинг.



ХУЛОСА ЧИҚАРИНГ

- Дарсда нима сизга ҳаммасидан кўпроқ ёққанини айтиб беринг.
- Қандай янги нарса билиб олдингиз?
- Иш дафтарининг 79-бетигаги топшириқни бажаринг.



23-дарс. Товушларни яратиш

БУ ДАРСДА СИЗ

- муסיқий асбоблардан қандай қилиб овоз чиқариш мумкинлигини билиб оласиз;
- ўз ишингизни турли элементлар билан тўлдирасиз.

ЯНГИ СЎЗ

- муסיқий овозлар
- куй
- куйчи



ЎРГАНИШНИ БОШЛАНГ

Расмларни (117-расм) кўриб чиқинг ва суратларнинг жонланганини тасаввур қилинг. Сиз қандай товушларни эшитяпсиз?



117-расм. Даштнинг товушлари: 1. Ёмғир 2. Шамол
3. Учаётган бургут 4. Чопаётган отлар 5. Туя ва бўталоқ

Худди табиат товушлари каби музиқий асбобларнинг товушлари ҳам турлича бўлади. Улар одамларга музика ёрдамида ўз тарихларини ҳикоя қилиб беришга ёрдам беради. Иш дафтарининг 79-бетигадаги топшириқни бажаринг.

Куйлар – қозоқ халқининг музиқий тарихи шундай пайдо бўлди. Уларни **куйчилар** турли халқ асбобларида, лекин кўпроқ дўмбира ва қўбизда ижро этадилар.



ТАЖРИБА ЎТКАЗИНГ

Қўл остидаги материаллардан фойдаланилса, куй ҳосил қилиш мумкин. Тажриба ўтказинг. Бир кафтингизга бир нечта мунчоқ, тугмалар ёки ловиячаларни солинг. Иккинчи кафтингиз билан ёпинг, орада бўш жой қолсин. Ёпиқ кафтларингизни силкитинг. Сиз товуш эшитдингизми?



118-расм.

САВОЛЛАРГА ЖАВОБ БЕРИНГ

Ўйланг ва муҳокама қилинг:

- Сиз ҳосил қилган товушлар нимага ўхшайди?
- Қайси музиқий асбоблар ўхшаш товушлар чиқаради?



АМАЛИЙ ТОПШИРИҚ

Ирби билан биргаликда ўз музиқий асбобингизни яратинг.



1-қadam. Иш учун керакли материалларни тайёрланг. Булар пластик найчалар, даррахт шохчалари, турли ўлчамдаги тугмачалар ва мунчоқлар ёки яна бошқа нималардир бўлиши мумкин.

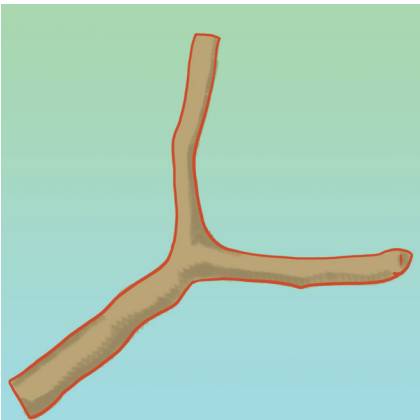

1

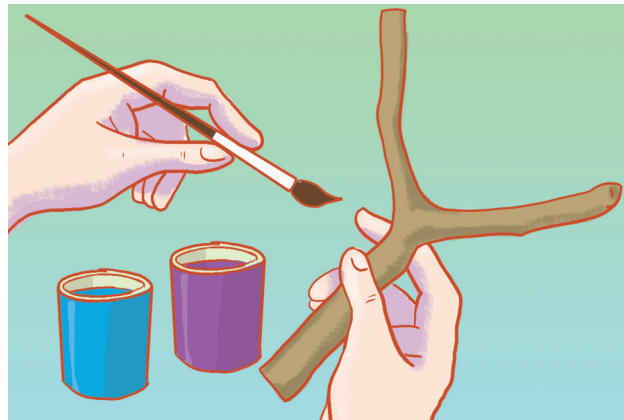

2

2-қadam. Музиқий асбобингиз янада чиройли чиқиши учун уни бўёқ билан бўянг. Ип ёки симга тугмачалар ва мунчоқларни ўтказинг. Ип ёки симни асбобга боғланг.

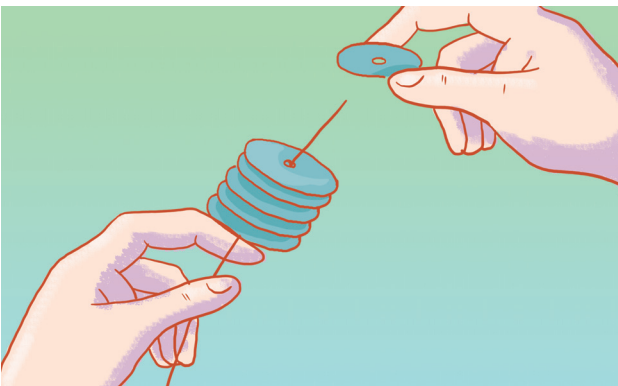

3

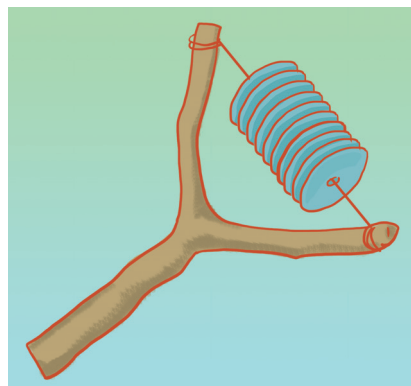

4

3-қадам. Ишингиз қандай товушлар чиқараётганини текширинг.

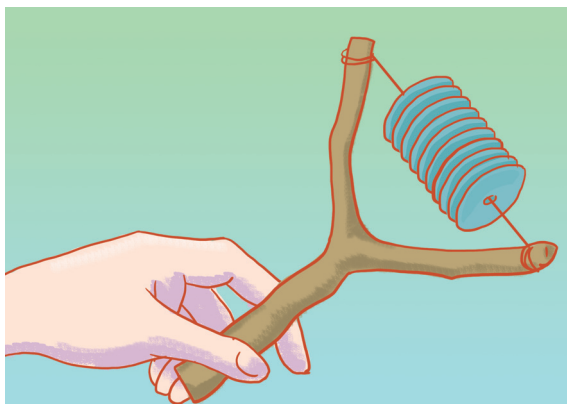

5

Хавфсизлик техникаси қоидалари

- Майда деталлар – мунчоқлар, тугмачалар билан ишлашда уларни сақлаш учун махсус қутичадан фойдаланинг.



ИШНИ БАҲОЛАНГ

Партадошингизнинг ишини кўринг ва баҳоланг:

Б

Батартиб

Қ

Қизиқарли

Т

Тўғри



ХУЛОСА ЧИҚАРИНГ

- Синфдошларингиз ясаган муסיқий асбобларнинг товушини эшитинг.
- Бу товушлар бир биридан нимаси билан фарқ қилади?
- Асбоблар ясалган материаллар товушга қандай таъсир қилишини тушунтиринг.



24-дарс. Муסיқий асбобни безатиш

БУ ДАРСДА СИЗ

- орнаментнинг аҳамиятини билиб оласиз;
- ўз асбобингизни орнамент билан безатасиз.

ЯНГИ СЎЗ

- зооморф орнамент
- геометрик орнамент
- ўсимликсимон орнамент
- космогоник
- орнамент



ЎРГАНИШНИ БОШЛАНГ

Муסיқий асбобларга орнамент билан безак берилади (119-расм). Уни бўёқ билан беришади, ўйишади ёки шунчаки ёпиштириб қўйишади.



119-расм. Орнаментли муסיқий асбоблар

Қозоқ халқининг кўплаб турли орнаментлари бор. Уларнинг баъзилари билан танишсиз. Орнаментдаги ранглар ҳам ўзининг муайян маъносига эга. Оқ ранг бахтни, хотиржамликни ифодалайди; кўк – иродани, эркинликни. Қизил – бу куч ва қуёш ранги; яшил – баҳор ва ёшлик ранги, сариқ – ақл ранги.

САВОЛЛАРГА ЖАВОБ БЕРИНГ

- Орнаментнинг қандай турлари музиқий асбобларни безайди?
- Улар қаерда жойлашган?
- Ўз музиқий асбобингизни безатиш учун қандай нақшлардан фойдаланган бўлардингиз?

АМАЛИЙ ТОПШИРИҚ

Ўз музиқий асбобингизни орнамент билан безатинг. Бунинг учун:

- Асбобни безатиш учун барча материалларни тайёрлаб олинг.
- Ишнинг кетма-кетлигини кўриб чиқинг ва орнамент яратинг (120-расм).

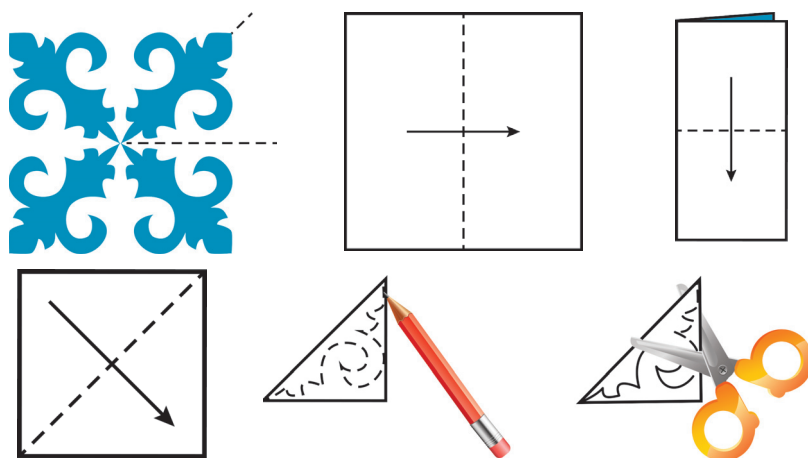

120-расм. Орнамент яратамиз

- Алоҳида қисмларни бириктириш учун пластилин, скотч, ПВА елим ёки елим-қаламдан фойдаланиш мумкин.
- Бажарилган ишнинг маҳкамлиги ва пишиқ-пухталигини текширинг.



121-расм. Жетиген

Кўринг, мен жетигенни қандай безатдим (121-расм).



Хавфсизлик техникаси қоидалари

Қайчи билан ишлаётганда ҳамма вақт эҳтиёт бўлинг – ўткир қирраларига ва тиғига тегманг. Қайчини ҳалқали томонини олдинга қилиб узатинг.



ХУЛОСА ЧИҚАРИНГ

- Ўз муסיқий асбобингизни безатган орнамент ҳақида гапириб беринг.
- У нимани англатади?
- Нима учун сиз айнан уни танладингиз?

25-дарс. Муסיқий асбоблар кўргазмаси

БУ ДАРСДА СИЗ

- кўргазмани қандай ташкил қилишни билиб оласиз;
- ўз асбобингиз ҳақида гапириб берасиз.

ЯНГИ СЎЗ

- кўргазма
- ёрлиқ



ЎРГАНИШНИ БОШЛАНГ

Қаранг, сиз қандай муסיқий асбоблар ясадингиз! Энди уларни ўқитувчилар ва ота-онангизга кўрсатишингиз мумкин? Кўргазма ташкил қилиш ҳам мумкин.

Кўргазма – бу томошабинларга турли буюмларни намойиш қилиш. Қаранг, муסיқий асбоблар кўрсатиш учун қандай қўйилган (122-расм).



122-расм. Муסיқий асбоблар кўргазмаси

САВОЛЛАРГА ЖАВОБ БЕРИНГ

Синфдошларингиз билан кўргазмангизни қандай ташкил қилиш ҳақида ўйланг.

- Кўргазмани ташкил қилишда сизга қандай буюмлар керак бўлиши мумкин?
- Синфда ишларни қандай қилиб яхшироқ жойлаштириш мумкин?
- Ишингизнинг тагига қандай ёзиб қўймоқчисиз?



АМАЛИЙ ТОПШИРИҚ

- Асбобингиз учун ёрлик безатинг. Уни турли шаклдаги тайёр рангли стикерлардан яшаш мумкин (123-расм).
- Муסיқий асбобингиз тўғрисида қисқача ҳикоя тайёрланг. Унинг қандай янграшини кўрсатинг.

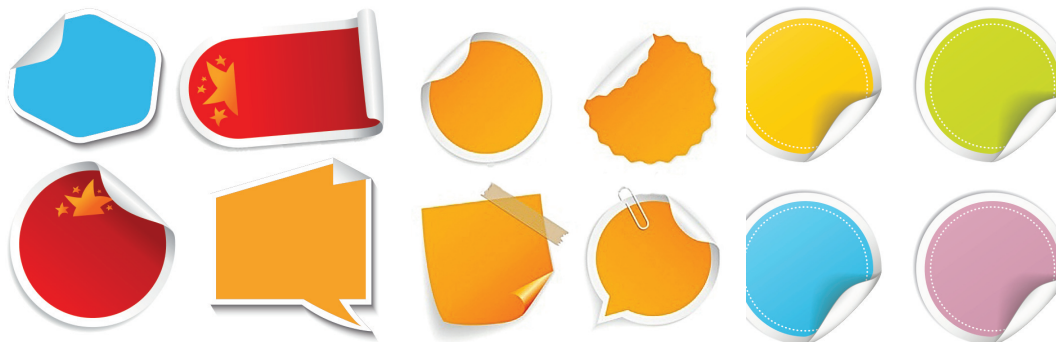

123-расм. Стикерлардан ясалган ёрликлар

Ёрлик – расмдаги, ишдаги, ҳар қандай буюмдаги ёпиштирилган қоғоз. Унга ишнинг номи ва муаллифнинг исми, фамилияси ёзилади.



Иш дафтарининг 85-бетидagi топшириқни бажаринг.

ИШНИ БАҲОЛАНГ

Синфдошларингизнинг ишларини кўриб чиқинг. Уларни баҳоланг ва баҳонгизни изоҳланг.

ХУЛОСА ЧИҚАРИНГ

- Кўргазма сизга нимаси билан ёқди?
- Сиз асбоблар ҳақида қандай янгиликларни билиб олдингиз?

ХУЛОСА ЧИҚАРАМИЗ



Анъаналар ва фольклор

бўлимни ўрганишда

- маиший буюмларни орнаментлар билан қандай безатишганини билиб олдингиз;
- халқ мусиқий асбоблари билан танишдингиз;
- ўз мусиқий асбобингизни яратдингиз;
- иш жараёнида турли қўл остидаги материалларни – картон, пластик, фольга, қоғозни биргаликда ишлатишни ўрганиб олдингиз;
- товушни қандай яратиш ва уни ўзгартиришни тушуниб олдингиз.



- Ирби сизга қозоқ халқ мусиқий асбоблари музейини ташкил қилишни таклиф қилади (124-расм). Бунинг учун расмдан зарур асбобларни танлашингиз керак. Яна улар ҳақида ҳикоя тайёрлаш керак. Бунда сизга саволлар ёрдам беради.

Тушунтиринг:

- шовқинли ва музиқий товушларнинг фарқини;
- сиз дарсда асбобларни нимадан ясадингиз?
- музиқий товушлар қандай чиқарилади?

Таклиф қилинг:

- музиқий асбобларни нима билан безатиш мумкин?
- орнаментлардан безак учун қандай фойдаланиш мумкин?



124-расм. Музиқий асбоблар

7

ТАОМ ВА ИЧИМЛИКЛАР

26-дарс. Миллий таом ва ичимликлар

БУ ДАРСДА СИЗ

- қозоқ халқининг миллий таом ва ичимликлари билан танишасиз;
- ижодий иш бажарасиз.

ЯНГИ СЎЗ

- тостаган
- тўрсиқ
- саптиаяқ



ЎРГАНИШНИ БОШЛАНГ

Қозоқ халқи ўзининг меҳмондўстлиги билан машҳур. Ҳамма вақт меҳмонларни жон-диллари билан кутиб олишади. Бунинг учун байрамона **дастурхон** тузашади. Қозоқ халқининг таомлари жуда хилма-хил.



ЎЙЛАНГ ВА БАЖАРИНГ

Ирби меҳмон кутишга тайёрланди. Овқатларни столга жойлаштирди ва уларнинг остига ёзиб қўйди. Овқатларнинг номларидаги хатоларни топишда унга ёрдам беринг (125-расм).



Бўғирсоқлар



Шўрва



Қази



Ўрама-нон

125-расм. Миллий таомлар



ЎРГАНИШНИ БОШЛАНГ

Столга бўғирсоқлар, бешбармоқ, сутли таомлар қўйилади. Сутли маҳсулотларнинг барчаси сиз учун жуда фойдали. Айрон ва қимиз – булар сутли нордон маҳсулотлар. Айрондан творог, қатиқ, қурт, сузма тайёрлашади (126-расм). Тостаганнинг юмалоқ шакли кўчманчи ҳаёт тарзи учун қулай бўлган, чунки идишларни бир бирининг устига қўйиш мумкин бўлган. Саптиаяқ (чўмич), аяқ (коса), тостаган (косача) – қозоқ халқининг ичимликлар учун идишлари.



126-расм. Сутдан тайёрланган маҳсулотлар

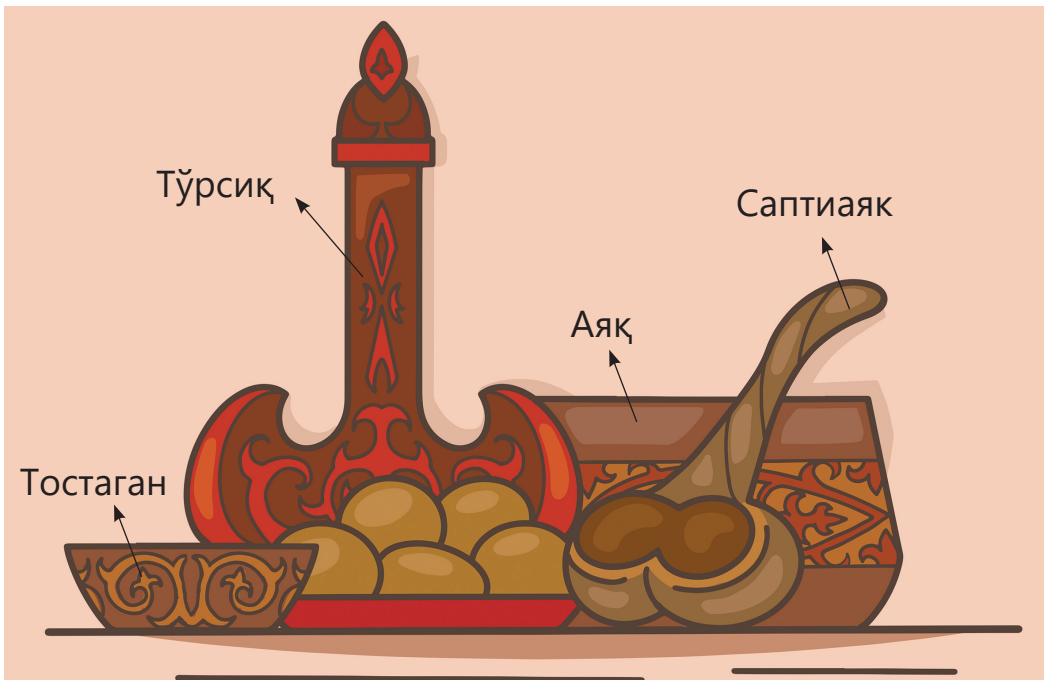

127-расм. Ичимликлар учун идишлар

АМАЛИЙ ТОПШИРИҚ

- Сизга ўқитувчи берган тўрсиқ, пиёла ёки тостаганнинг андозасини олинг. Альбомнинг қалин қоғозига унинг контурини айлантириб чизинг.
- Уни қандай безатиш мумкинлиги ҳақида ўйланг.
- Ишингизни орнамент билан безатинг.

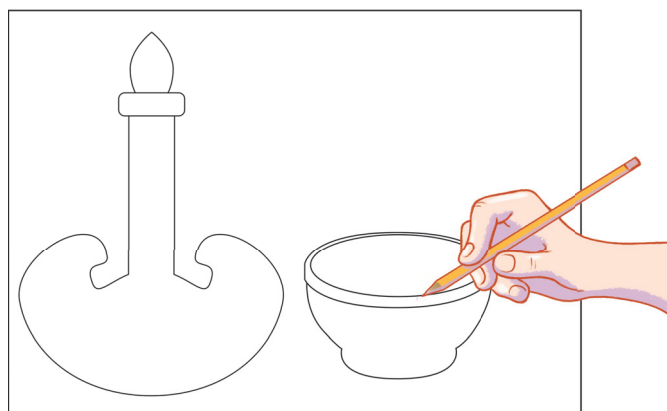

128-расм.



ИШНИ БАҲОЛАНГ

Ишингизни кўриб чиқинг.

- Нима деб ўйлайсиз, у қанчалик муваффақиятли чиққан?
- Ишингизнинг кучли томонларини айтинг.
- Жавобларингизни изоҳланг.



ХУЛОСА ЧИҚАРИНГ

- Нима учун тостаган юмалоқ шаклда?
- Безак учун қандай орнамент танлаганингизни айтиб беринг. Нима учун?



27-дарс. Орнаментдаги ритм, тўқимачилик маҳсулоти нима?

БУ ДАРСДА СИЗ

- резаворлар, сабзавотлар ва меваларни чизиш учун турли шакллардан қандай фойдаланишни билиб оласиз;
- орнаментдаги ритмнинг нима эканлигини тушуниб оласиз.

ЯНГИ СЎЗ

- нақшдаги ритм
- тўқимачилик маҳсулоти



ЎРГАНИШНИ БОШЛАНГ

Ўқиш вақтида сиз кўп энергия сарфлайсиз. Уни тўлдириш учун тўғри овқатланишингиз керак. Овқатланишда сабзавотлар, мевалар, сут маҳсулотларини истеъмол қилишингиз керак. Ўқишингиздаги муваффақият тўғри овқатланишингизга боғлиқ.

САВОЛЛАРГА ЖАВОБ БЕРИНГ

- Соғлом ва кучли бўлиш учун қандай маҳсулотларни истеъмол қилиш керак?
- Қайси маҳсулотлар зарарли ҳисобланади?



129-расм.
Озиқ-овқат маҳсулотлари



ЎРГАНИШНИ БОШЛАНГ

Кийимларни текстиль (тўқимачилик маҳсулотлари) материалларидан тайёрлашади.

Текстиль – бу материал, мато ҳосил қиладиган тўқилган толадан ташкил топади. Матодан тикилган кийимни турли мевалар ва сабзавотларнинг тасвирлари билан безатиш мумкин (130-расм).

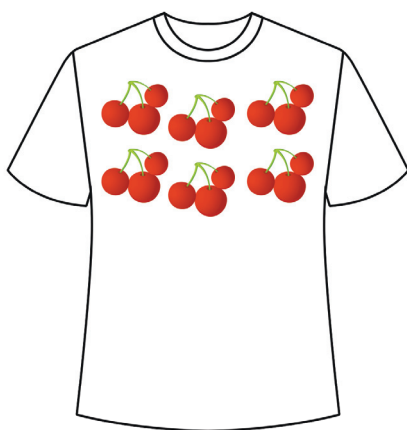

130-расм. Кийим



Қаранг, мен турли шакллардан қандай фойдаландим.



- Мен олмани оддий шакл – доира ёрдамида чиздим.

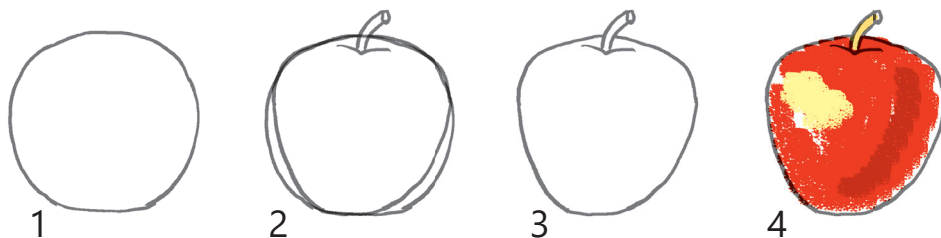

- Нокни – мураккаб шакл ёрдамида. Мен доира ва овални бирлаштирдим.

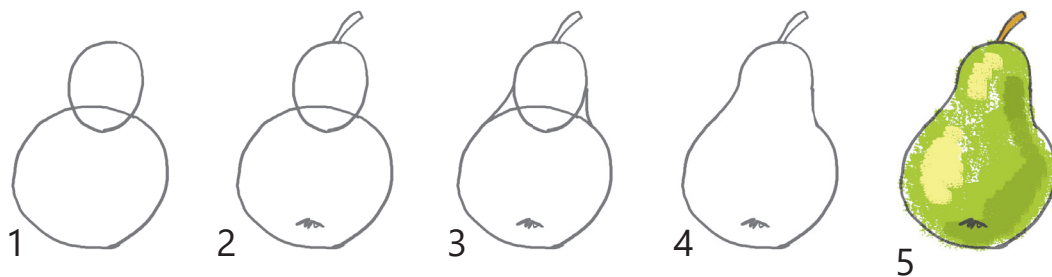

- Сабзини чизаётганимда турли шаклларни мана шундай бирлаштирдим.

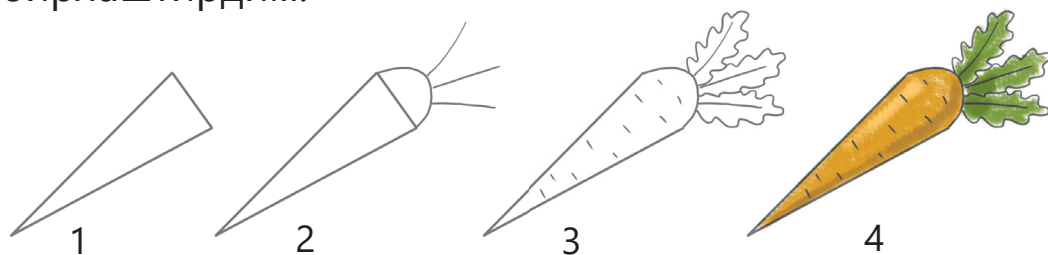

Мевалар, сабзавотлар ва резаворларнинг тасвирларидан орнамент ўйлаб топиш мумкин. У такрорланиши ёки алмашилиши мумкин бўлган элементлардан ташкил топади. Бундай усул **ритм** дейлади. Ритм тасвирий санъатда, муסיқа ва шеъриятда жуда муҳим.

АМАЛИЙ ТОПШИРИҚ

Иш дафтарининг 91-бетидаги топшириқни бажаринг. Кийим танланг, уларни мевалар, резаворлар ва сабзавотларнинг расмлари билан безатинг.

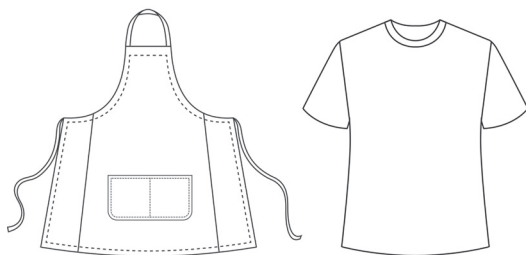

131-расм.
Кийим



ИШНИ БАҲОЛАНГ

Синфдошларингизнинг ишларини кўриб чиқинг. Баҳолаш учун олманинг сизга керакли тасвирини танланг ва уни синф ёзув тахтасидаги **ижод дарахтига** ёпиштиринг.



Ишланган буюм чиройли чиққан.
Иш батартиб бажарилган.



Ишланган буюм чиройли чиққан.
Иш пала-партиш бажарилган.



Иш яхши чиқмаган ва пала-партиш бажарилган.



ХУЛОСА ЧИҚАРИНГ

- Ўйлаб кўринг, синглингиз ёки укангизнинг футболкасини қандай орнамент билан безатган бўлардингиз? Ғояларингизни таклиф қилинг ва уларни иш дафтарингизга чизинг.



28-дарс. Оттисклардан нақшлар

БУ ДАРСДА СИЗ

- босма техникасининг нима эканлигини билиб оласиз;
- иш учун штамп яратасиз.

ЯНГИ СЎЗ

- ОТТИСК
- босма техникаси
- штамп



ЎРГАНИШНИ БОШЛАНГ

- Сиз орнаментнинг нима эканлигини билиб олгансиз. Унда ритмга риоя қила оласиз. Энди сабзаёт ва мевалар ёрдамида нақшлар қилишни ўрганасиз. Бунинг учун босма техникадан фойдаланилади. Бундай техникада ҳосил қилинган тасвирлар оттисклар дейилади (132-расм).



а) текстиль сумкаларда

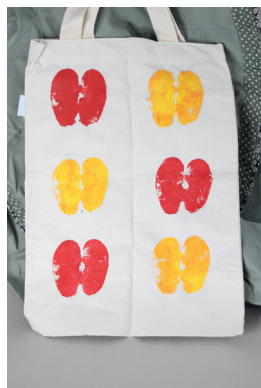

б) ошхона сочиғида



в) расмда

132-расм. Буюмлардаги оттисклар



ЎЙЛАНГ ВА БАЖАРИНГ



133-расмдаги тенг иккига бўлинган мевалар, резаворлар ва сабзавотларнинг расмларини кўриб чиқинг. Беркка Ирби тасвирларни яратишда босма техникасидан фойдаланганлигини аниқлашида ёрдам беринг.



133-расм. Сабзавот ва меваларнинг кесилганлари



ТАЖРИБА ЎТКАЗИНГ

Берк пластилин ёрдамида тасвир яратиш мумкин деб таъкидлайди. Ҳақиқатан шундайми?

Оттиск ҳосил қилиш учун штамп бўлиши зарур. **Штамп** – бу оттиск ҳосил қилиш учун қўл асбоби. Уни пластилиндан ҳам қилиш мумкин.

Пластилин бўлагини олинг. Унга кесилган сабзавот ёки мева шаклини беринг.

- Штампни нақшлар – 134-расмдагидек чизиқлар ва нуқталар билан безатинг.
- Штампга мўйқалам билан керакли рангни беринг.
- Оттиск қилинг. Фақат қаттиқ босманг.

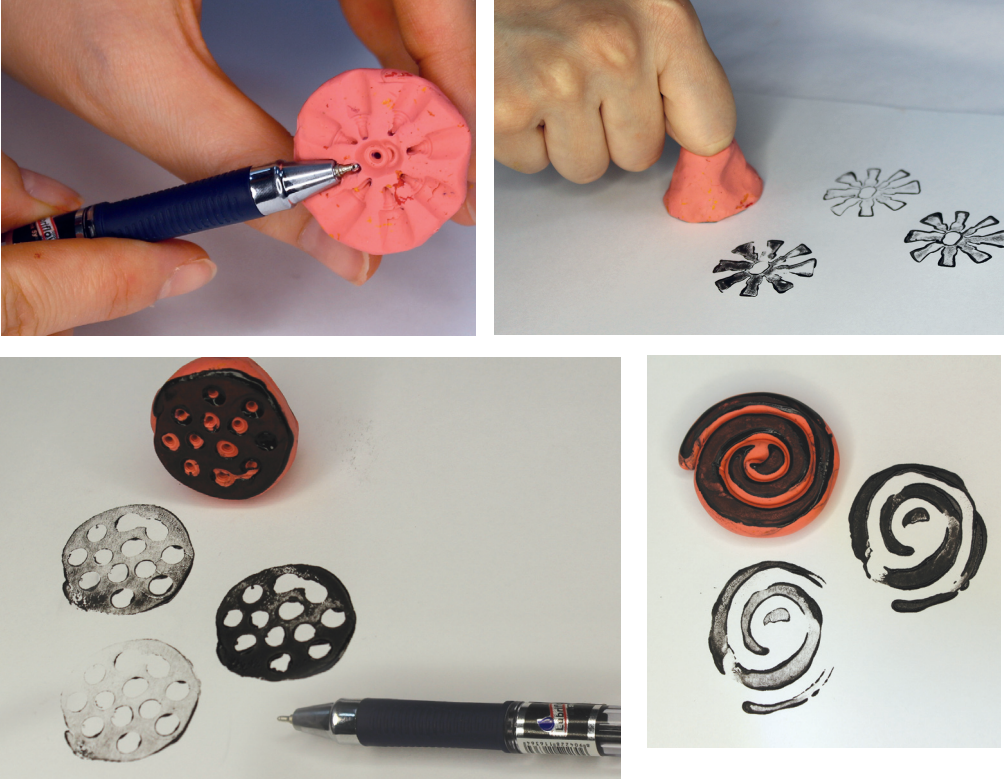

134-расм. Пластилиндан штамп

Агар сиз ранг-баранг оттисклардан орнамент яратишни хоҳласангиз, унда штампга турли рангдаги бўёқларни галма-галдан суртинг. Иш дафтарининг 93-бетдаги ТОПШИРИҚНИ БАЖАРИНГ.

Мен табиатга зарар етказмайдиган пакет ясашни таклиф қиламан.



АМАЛИЙ ТОПШИРИҚ

- Қоғоздан маҳсулотлар учун пакет ясанг (135-расм).
- Уни оттиск билан ҳосил қилинган орнамент билан безатинг.



135-расм. Қоғоз пакет

Хавфсизлик техникаси қоидалари

- Кийимингизни ифлос қилмаслик учун эҳтиёт бўлиб ишланг.
- Қўлингизни ҳўл сочиқча билан тез-тез артиб туринг.
- Ишни тугатганингиздан сўнг чиқиндиларни йиғиштириб олинг.



ИШНИ БАҲОЛАНГ

Партадошингизнинг ишини баҳоланг. Унинг ишида сизга нима ҳаммадан кўпроқ ёққанини айтинг.



ХУЛОСА ЧИҚАРИНГ

- Ўйланг ва айтинг, пакетингиздан қандай фойдаланишингиз мумкин?
- Иш дафтарининг 94-бетидаги топшириқни бажаринг.



29-дарс. Мевалар концерти. Матодаги аппликация

БУ ДАРСДА СИЗ

- тенглаштирилган композиция ҳақида билиб оласиз;
- Натюрморт композициясини тузишни ўрганасиз;
- ижодий иш яратасиз.

ЯНГИ СЎЗ

- натюрморт
- композиция
- тенглаштирилган композиция



ЎРГАНИШНИ БОШЛАНГ

Натюрморт – тасвирий санъатда жонсиз предметларни тасвирлаш. Натюрмортнинг тури унда нима кўрсатилишига боғлиқ. Уни аппликация ёки расм кўринишида бажариш мумкин.



136-расм. Мевалардан натюрморт



137-расм. Сабзавотлардан натюрморт



138-расм. Чой идиши билан натюрморт

Композиция – бу ишнинг турли қисмларидаги тузилиш, боғланиш ва бирикув. Агар натюрмортнинг композицияси **тенглаштирилган** бўлса, у муваффақиятли чиқади. Агар предмет бир томонга жойлаштирилса, мувозанат бузилади.

139-расмда композициянинг чап томони ўнг томондагидан кичикроқлиги кўриниб турибди. Композицияни мувозанатлаштиришнинг энг оддий усули – катта объектни марказга жойлаштириш.



139-расм.

Тенглаштирилмаган
композиция



140-расм. Тенглаштирилган
композиция



ТАЖРИБА ЎТКАЗИНГ

Агар кичик медалар катталарнинг олдига жойлаштирилса, у ҳолда композиция тенглаштирилган бўлади. Буни тажриба ёрдамида аниқланг.

- Ўқитувчидан кесилган медалар, ваза, сават ёки тарелка олинг.
- Синфдошларингиз билан композиция тузинг. Катта ва кичик медаларни жойларидан у ёқ-бу ёққа сурунг. Тажриба натижаларини тушунтириб беринг.



141-расм. Натюрморт

Эътибор беринг: сизга яқин бўлган предметлар расмда пастроқда жойлашган. Сиздан узоқдаги предметлар юқорироқда жойлаштирилган. Шунинг учун композицияни юқоридан пастга қараб яратинг.



АМАЛИЙ ТОПШИРИҚ

Мевалар концерти аппликациясини ясанг.

Бунинг учун:

- Наматсимон матога андоза ёрдамида мевалар учун ўзингизнинг тарелка, ваза ёки саватингизнинг расмини чизинг ва уни қирқиб олинг. Бу натюрмортингиз учун асос бўлади.

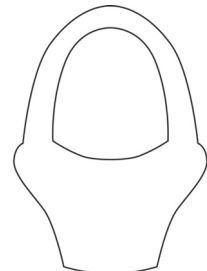
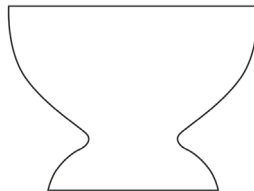
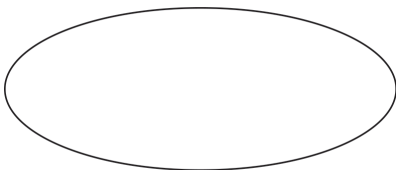

142-расм. Натюрморт учун асос

- Мева андозасини контури бўйлаб чизинг ва қирқинг (143-расм).
- Бошқа деталларни ҳам шу тарзда аппликация учун қирқиб олинг.
- Натюрморт композициясини тузинг ва деталларни асосга ёпиштиринг.



Хавфсизлик техникаси қоидалари

- Елим билан батартиб ишланг.
- Елимни ишлатиб бўлганингиздан сўнг чўткачани ювинг.



ИШНИ БАҲОЛАНГ

Синфдошларингиз билан биргаликда кўргазма ташкил қилинг. Синфдошларингизнинг ишларини баҳоланг. Бунинг учун баҳоларингиз билан иккита ҳарфни танланг.

Б

Батартиб

Ч

Чиройли

Т

Тўғри



ХУЛОСА ЧИҚАРИНГ

- Қайси натюрморт сизга ҳаммасидан кўпроқ ёқди? Нима учунлигини тушунтиринг.



30-дарс. Мевали ассорти

БУ ДАРСДА СИЗ

- ҳажмли аппликацияни қандай қилишни билиб оласиз;
- ижодий иш бажарасиз.

ЯНГИ СЎЗ

- ҳажмли аппликация



ЎРГАНИШНИ БОШЛАНГ

Аппликация нафақат текис, балки **ҳажмли** ҳам бўлади.



ТАЖРИБА ЎТКАЗИНГ

Ирби рангли қоғозлардан ҳажмли мевалар яратиш мумкин деб ўйлайди. Вариантлардан биттасини танланг. Ҳажмли аппликация учун мевалар ясанг (144-расм).

1-вариант. Олмалар ёки ноклар

- олма ёки ноклар учун рангли қоғоз варағини олинг.
- 8та деталь қирқиб олинг.
- Уларни шундай елимлангки, фақат битта ярми билан туташсин.



144-расм. Ҳажмли аппликация

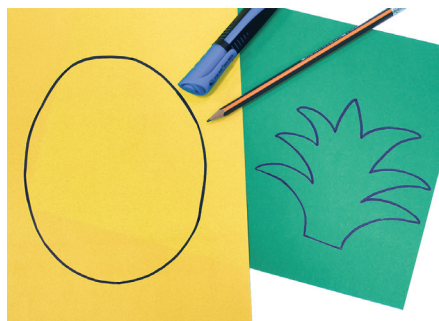

145-расм. Ананас деталлари

2-вариант. Ананас

- Қоғозга ананас деталларини 145-расмда кўрсатилганидай қилиб кўчиринг. Қирқиб олинг.
- Овалнинг тепа қисмига яшил учини елимланг.
- Сарик қоғоз варағига чизғич ёрдамида тасмалар чизинг. Уларни қирқиб олинг.
- Тасмаларни олиб, уларни елим билан доирачалар қилиб бирлаштинг.
- Тайёр доирачаларни ананаснинг асосига ёпиштинг (146-расм).



146-расм. Ананас



АМАЛИЙ ТОПШИРИҚ

Мевали ассорти ҳажмли аппликациясини ясанг.

- Рангли картон варағини олинг.
- Унга тайёрланган меваларни жойлаштиринг ва композиция ўйлаб топинг (147-расм).



147-расм. Ҳажмли мевалар

- Меваларнинг жойларини бир жойдан иккинчи жойга алмаштиринг ва шундай композиция тузингки, аппликация чиройли кўринсин.
- Композицияни танлаб, елим ёрдамида ҳаммасини картонга маҳкамланг.

Меваларни натюрмортда қандай қилиб тўғри жойлаштириш кераклигини тушунтиринг.



★ ИШНИ БАҲОЛАНГ

- Аппликациянгизда нима яхши бажарилди? Нимани яхшилаш талаб қилинади?
- Ишингизни қандай яхшилаган бўлардингиз?

★ ХУЛОСА ЧИҚАРИНГ

- Қандай қилиб мактаб ошхонасини **Мевали концерт** ва **Мевали ассорти** ишлари билан безатиш мумкин?

ХУЛОСА ЧИҚАРАМИЗ



Таом ва ичимликлар

бўлимини ўрганишда

- текстилнинг нима эканлигини билиб олдингиз;
- ритм қандай яратилишини тушуниб олдингиз;
- штамп қилишни ўрганиб олдингиз;
- босма техникасида ишлашни ўрганиб олдингиз.



Текстиль нима эканлигини билиб олгансиз. Ўз кийимингизни босма техникасида безатишингиз мумкин. Ирби сизга футболкада расмлар яратишни таклиф қилади. Бунинг учун сиз турли штамплардан фойдаланишингиз мумкин (148-расм).



148-расм. Штамплар яратамиз

Тушунтиринг:

- штампни қандай материаллардан яратиш мумкин?

Таклиф қилинг:

- штамп билан қандай ишлаш керак?
- турли штамплар билан ритмли нақшни қандай яратиш мумкин?



8

СОҒ ТАНДА — СОҒЛОМ АҚЛ

31-дарс. Силуэтлар

БУ ДАРСДА СИЗ

- силуэтнинг нима эканлигини билиб оласиз;
- соялар театри учун силуэтлар яратасиз.

ЯНГИ СЎЗ

- силуэт
- соя
- театр
- экран
- график-рассом

САВОЛЛАРГА ЖАВОБ БЕРИНГ

Расмларни кўриб чиқинг (149-расм) ва саволларга жавоб беринг.

- Расмда спортнинг қандай турлари кўрсатилган?
- Копток ва теннис ракеткаси қандай шаклга эга?
- Спорт билан шуғулланиш нима учун зарурлигини айтинг.



149-расм. Спорт турлари



ТАЖРИБА ҶТКАЗИНГ

Берк **соя** ёрдамида ўзингизнинг расмингизни чизишни таклиф қилади. Нур манбаи тўғрисидаги яхши ёритилган жойга туринг. Фигурангиз қандай соя ташлаётганини кўринг.



ЎРГАНИШНИ БОШЛАНГ

Тажриба жараёнида сиз ўз силуэтингизни ҳосил қилдингиз.

Силуэт – бу текис контурли расм, **график-рассомнинг** дўсти. Силуэтлар рангли бўлиши мумкин. Қалам, кўмир, туш, бўрчаларда яратилган расмлар **графика** дейилади. График асарлар яратадиган расмлар **графиклар** дейилади. Иш дафтарининг 100-бетидаги топшириқни бажаринг.

Театр – бу актёрлар одамларнинг ҳаётдан саҳналар, хаёлий воқеаларни кўрсатадиган жой. **Соялар театрида** актёрлар ва саҳна ўрнига силуэтлар ва экрандан фойдаланилади (150-расм). Силуэтларни картондан қирқиб олишади ва таёқчаларга маҳкамлашади.



150-расм.
Соялар
театрининг
экрани

АМАЛИЙ ТОПШИРИҚ

Синфдошларингиз билан силуэтлар ёрдамида соялар театрини ташкил қилинг. Вазифаларни тақсимлаб олинг.

1-қадам. Картондан силуэтлар яшаш.

- Ўқитувчингиз таклиф қилган спортчи тасвирланган силуэтни (151-расм) танланг ёки иш дафтарининг 104-бетигаги топшириқни бажаринг.



151-расм. Спортчи
силуэти

- Силуэтни картонга кўчиринг.
- Уни контури бўйлаб қирқинг.
- Қирқиб олинган силуэтни таёқчага скотч ёки пластилин билан маҳкамланг.

2-қадам. Экран яшаш.

Бўш қути олинг.

- 152-расмда кўрсатилганидай экран қирқиб олинг.

- Уни бўёқ ёки қалам билан бўянг.



Мен қандай экран ясаганимни кўринг.

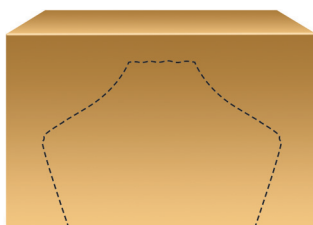

152-расм.
Бўш қутидан
экран



3-қадам. Саҳна асари

- Соялар театри учун спорт мавзусига доир сюжет ўйлаб топинг.
- Экранны томошабинлар ва лампа ўртасига ўрнатинг.
- Силуэт фигураларини тайёрланг.
- Уларни таёқчага маҳкамланг, улар лампа ва экран ўртасида бўлиши керак.
- Экраннынг тескари томонига оқ қоғоз варағини елимланг, фигураларни фонарчада ёритинг.
- Саҳна асарини синфдошларингизга кўрсатинг.

Хавфсизлик техникаси қоидалари

- Қайчи билан ишлашда асбобни эмас, қоғоз варағини силжитинг.
- Қайчини ҳалқасини олдинга қилиб узатинг.



ИШНИ БАҲОЛАНГ

Агар сизга саҳна асари ёққан бўлса, қувноқ ниқобни маҳкамланг, агар ёқмаган бўлса – ғамгинини.



ХУЛОСА ЧИҚАРИНГ

- Бажарилган ишларни кўриб чиқинг. Спортчилар силуэтларини қўл остидаги материаллардан тайёрлаш мумкинми?

32-дарс. Спортчиларнинг шаклларини ясаймиз

БУ ДАРСДА СИЗ

- спортчиларнинг фигураларини яшашни билиб оласиз;
- ижодий иш бажарасиз.

ЯНГИ СЎЗ

- пластик материаллар
- рельеф
- барельеф



ЎРГАНИШНИ БОШЛАНГ

Сиз ҳайкал билан танишиб олгансиз. Уни ҳар томондан кўриш мумкин – тўғридан, ёндан, орқадан. Ҳар томондан ҳам у қизиқарли кўринади.



153-расм.Ф.
Эльсье
«Фанни»
ҳайкали



154-расм.
«Футболчи»
ҳайкали



155-расм.
«Футболчилар»
ҳайкали

Қаранг, спортчиларнинг фигуралари худди жонлидек (153, 154, 155-расмлар).



АМАЛИЙ ТОПШИРИҚ

Спортчининг фигурасини ясанг. Кучли ва қатъий одамларнинг образини яратинг, ҳаракатини ва ғалабага ишончини кўрсатинг. Ҳайкалтарошлик композицияси бир, икки ва ундан ортиқ фигурадан иборат бўлиши мумкин. Бундай гуруҳли ишларда муаллиф қаҳрамонларнинг ўзаро муносабатларини кўрсатади Спортчининг ҳажмли фигурасини яратиш учун сиз пластилиндан фойдаланасиз. У юмшоқ ва эгилувчан. Унга ҳар қандай шакл бериш мумкин, фигураларга эса – ҳаракат.

1-қадам. Ишга тайёргарлик кўриш (156-расм).



156-расм. Иш учун материал

2-қадам. Яратиш (157-расм).



157-расм. Спортчи яратамиз



ЎЙЛАНГ ВА БАЖАРИНГ

Рельефли тасвирни қандай яратишни тушунтиринг.

Рельеф – ҳайкал кўриниши. Бўртиб чиққан ёки чуқурлаштирилган тасвир.



Менинг ишимга қаранг (158-расм). Мен расмни пластилиннинг юпқа қатлами билан қоплаб чиқдим. Спортчи қизнинг сочини ва ўтларни стека билан чизиб чиқдим. Менда барельефли тасвир чиқди. Барельеф – бу паст рельеф.



158-расм. Рельефли тасвир



Хавфсизлик техникаси қоидалари

- Стекадан эҳтиёткорлик билан фойдаланинг.
- Пластилин билан ишлашда махсус таглиқдан фойдаланинг.

САВОЛЛАРГА ЖАВОБ БЕРИНГ

Расмдаги ишларни кўриб чиқинг (159-расм).

- Бу ишларнинг асосий мавзуси нима?
- Муаллифлар ҳайкалларда қандай ҳаракатларни акс эттиришган?



159-расм. Спортчилар



ХУЛОСА ЧИҚАРИНГ

- Ишингизни кўз олдингизга келтиринг. Нимани осон бажардингиз, нимани бажаришингиз қийин бўлди?
- Иш дафтариинг 103-бетидаги топшириқни бажаринг.

33-дарс. Санъат фестивали

БУ ДАРСДА СИЗ

- паспартуни қандай яратишни билиб оласиз;
- кўргазма учун ғоялар таклиф қиласиз;
- кўргазмада ижодий ишларингизни кўрсатасиз.

ЯНГИ СЎЗ

- паспарту



ЎРГАНИШНИ БОШЛАНГ

Сиз кўргазмадаги ишларнинг махсус рамкаларда жиҳозланганини пайқаган бўлсангиз керак (160-расм). Улар ёғочдан, пластмассадан бўлади, картондан ҳам бўлади. Бундай ўртаси расм учун қирқилган картон рамкалар **паспарту** дейилади. Паспартуда расм янада чиройли кўринади, унга қараш ёқимли бўлади.



160-расм. Ишларни жиҳозлаш



Рамкалар ҳар қандай ўлчамда, шакл ва рангда бўлиши мумкин (161-расм). Паспарту учун танланган ранг ишнинг ўзидаги ранглار гаммаси билан мос келиши керак. Иш дафтариининг 103-бетидаги топшириқни бажаринг.

САВОЛЛАРГА ЖАВОБ БЕРИНГ

- Рамкаларнинг қандай шакллари кўрсатилган?
- Бундай рамкаларни қандай усуллар билан яшаш ва уларни иш билан бирлаштириш мумкин?



161-расм. Ижодий ишлар учун рамкалар



ТОПШИРИҚНИ БАЖАРИНГ

Ирби турли рангда паспарту қилди ва ўйланиб қолди (162-расм). Оқ ранг расмни катталаштириб юборди. Кўк рангдаги паспарту тасвирга эътиборни жалб қилди. Сарик рангли рамкадаги расм билан нима юз берди?



Ўйланг ва жавоб беринг.



162-расм. Рамкалардаги расмлар

АМАЛИЙ ТОПШИРИҚ

Рангли картондан паспарту яратинг (163-расм). Унинг учун қалин қоғоз варағини тайёрланг. Ўқитувчи таклиф қилган андозани картон варағига қўйинг ва оддий қалам билан атрофини чизинг. Эҳтиётлик билан қирқиб олинг ва ишингизни жиҳозланг.

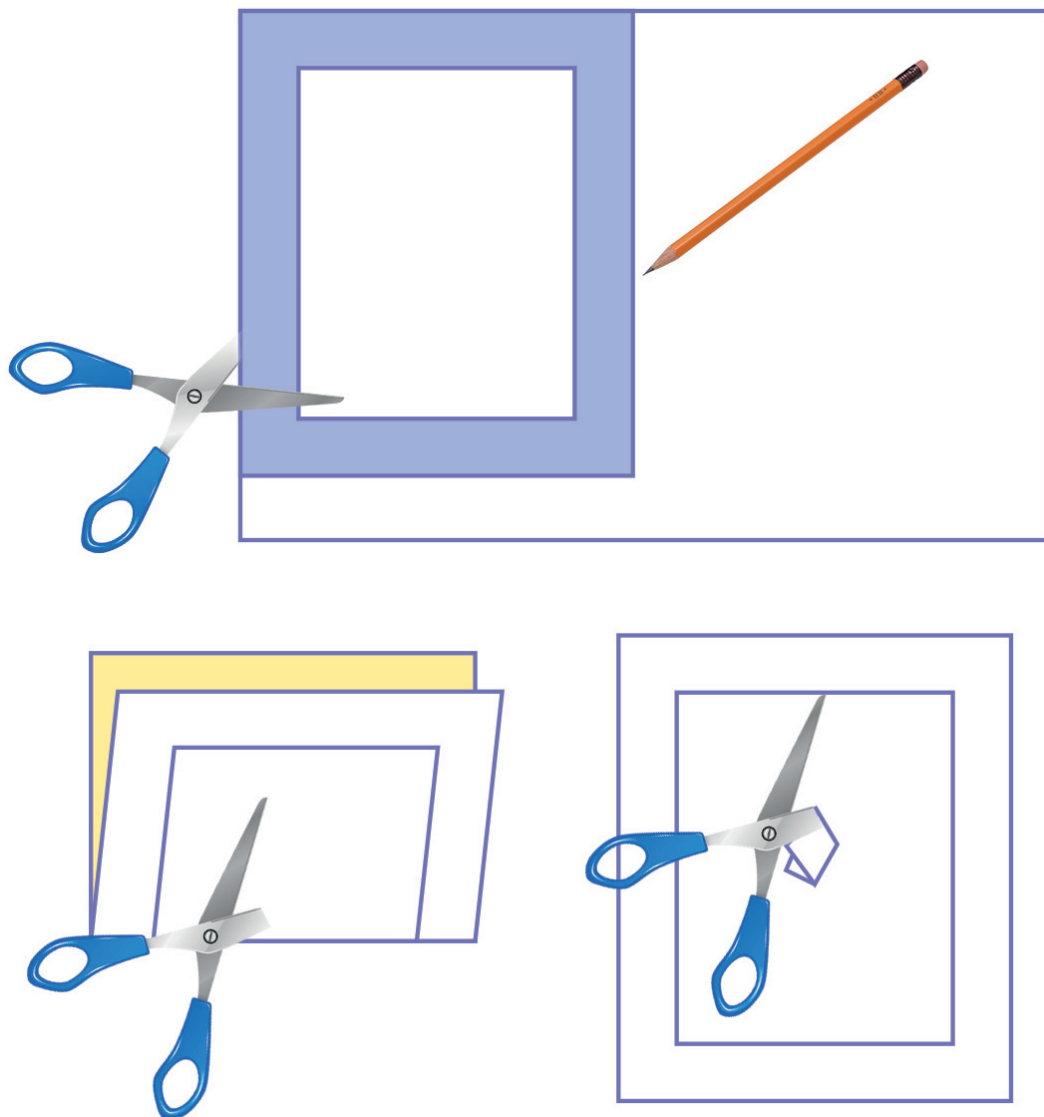

163-машқ. Паспарту яратамиз



Рамкадаги ишни токча ёки партага қўйиш мумкин. Бунинг учун мен картон тасмасидан таглик ясадим (164-расм).

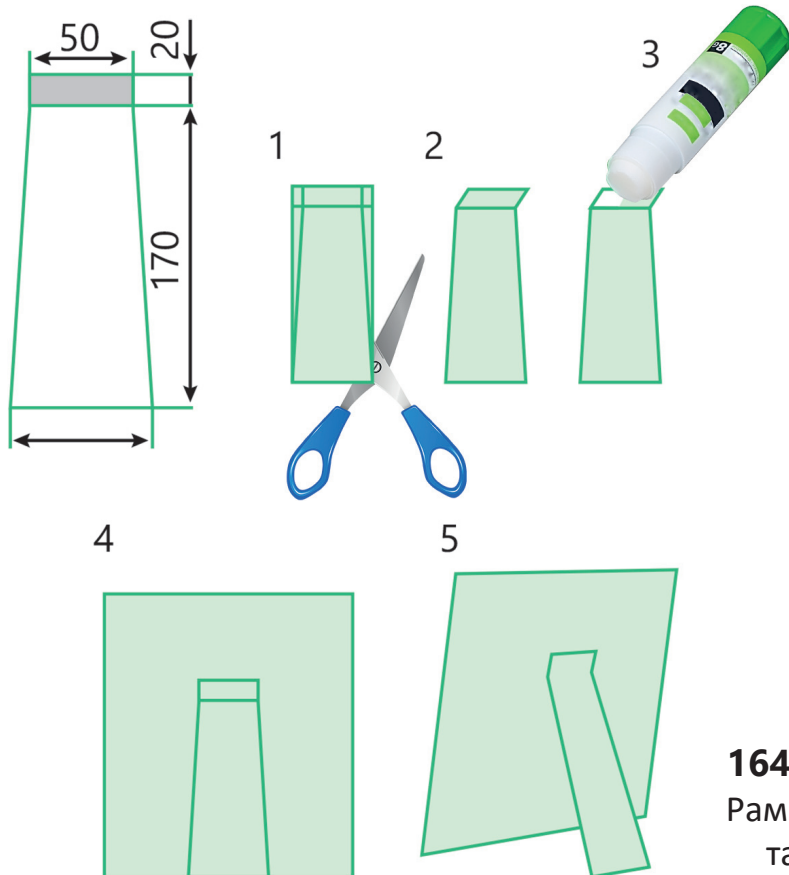

164-расм.
Рамка учун
таглик



ХУЛОСА ЧИҚАРИНГ

- Ижодий муваффақиятлар ҳақида қандай ҳикоя қилиб бериш мумкинлигини гуруҳда муҳокама қилинг.
- Ишларнинг умумий кўргазмасини ташкил қилинг. Сизда нима яхши чиқди-ю, нима қийинчилик пайдо қилганини айтиб беринг.

ХУЛОСА ЧИҚАРАМИЗ



Соғ танда – соғлом ақл

бўлимини ўрганишда

- силуэтнинг нималигини билиб олдингиз;
- соялар театрини қандай яратишни тушундингиз;
- спортчи қизларнинг фигурасини ясадингиз;
- соялар театри учун текис фигуралар яратдингиз;
- спорт мавзусидаги саҳна асарини намойиш қилдингиз;
- кўргазма учун ишлар тайёрладингиз.



Сиз ва синфдошларингизнинг ишлари қандай қизиқарли чикди! Ирби умумий кўргазма ташкил қилишни таклиф қилади. Кўргазма учун сиз ўзингизнинг энг яхши ишингизни танлашингиз мумкин (165-расм). Ёки энг батартибини. Расмлар учун паспартуни шохчалардан ёки атлас тасмалардан қилиш мумкин.



165-расм. Кўргазма

Тушунтиринг:

- ишингиз учун ёрлик қандай қилинади?

Таклиф қилинг:

- ишни қандай яхшилаш мумкин?
- паспартуни қайси табиий материаллар безатиш мумкин?
- қандай қилиб шохчалардан расм учун рамка қилиш мумкин?
- кўргазманинг сарлавҳаси учун ҳарфларни қандай безатиш мумкин?

ГЛОССАРИЙ

Акварель – бу тасвирлаш техникаси ва тасвирий санъатнинг бир тури.

Андоза – картондан ясалган фигура, атрофидан бир неча марта чизиб чиқиш ва бир хил деталь ҳосил қилиш мумкин.

Анималист рассом – расмларида жониворларни тасвирлайдиган одам.

Анималистика – жониворларни тасвирлаш.

Аппликация – турли шаклдаги қоғоз, мато ёки табиий материал бўлакчаларини фонга елимлаш ёрдамида тасвир ҳосил қилиш. Ҳажмли аппликация – ишнинг асосига аппликациянинг олдиндан тайёрланган ҳажмли деталларини ёпиштириб чиқиш.

Аяққап – орнамент билан безатилган идиш учун сумка. Қозоқ халқ амалий санъатининг предмети.

Барельеф – паст рельеф, ҳайкал шаклидаги тасвир тури.

Буклаш – қоғоз варағининг букланган чизиғини текислаб қайириш.

Бўрчалар – расм чизиш учун асбоб; мумдан ясалган, гелли ёки табиий бўр (асфальтга расм солиш учун) бўлади.

График – график асар яратувчи рассом.

Графика – қалам, кўмир, тушда яратиладиган тасвирий санъат тури.

Гуашь – шаффоф бўлмаган бўёқ, сувда эритилади.

Декоратив пейзаж – предметлар геометрик шакллар ва турли чизиқлар ёрдамида тасвирланадиган пейзаж.

Диорама – олдинги планда жойлашган, ифодали фон ва предметлардан ташкил топган катта бўлмаган кенгликдаги композиция.

Дрон – учувчисиз учиш аппарати.

Ёғоч қалам – пластилин билан ишлаш учун мўлжалланган пластик ёки ёғоч асбоб.

Ёйиш – пластик материал билан ишлаш усули – ҳажмли бўлакнинг текис қатламга айланиши.

Ёрлиқ – расмли қоғоз. Унга ишнинг номи ва муаллифи ёзилади.

Заргар – безаклар устаси.

Картон – қалин ва жуда қаттиқ қоғоз.

Коинот – бу бизнинг Ер сайёрасини ўраб турган чексиз бўшлиқ (Коинот).



Коинот пейзажи – фазо бўшлиғи, юлдузлар, сайёралар тасвири.

Композиция – ишнинг турли қисмларидаги тузилиш, боғланиш ва бирикув.

Куй – муסיқий асбобда ижро этиш ёрдамида ҳикоя қилинадиган муסיқий тарих.

Кўргазма – ижодий жараёнда яратилган ишларнинг намойиши.

Қурувчи – уй ва иншоотларни қурадиган одам.

Ленд-арт – табиий муҳитда табиий материаллардан яратилган санъат асари.

Меъмор – бинолар, иншоотлар ва уйларни лойиҳалаштирадиган мутахассис.

Монотипия – тасвирий санъатда қўлланиладиган босиб чиқариш техникасининг тури.

Мотив – орнамент қисми, унинг асосий элементи.

Нарса яшаш – пластик материаллардан нарса-буюмлар яшаш.

Натюрморт – жонсиз предметларни тасвирлаш.

Нашр – оттиск ёрдамида ҳосил қилиш орқали турли предметларни текисликда тасвирлаш техникаси.

Оилавий портрет – бир оила аъзоларидан бир неча одамнинг биргаликдаги тасвири.

Оригами – қоғоздан буклаш орқали турли фигураларни ясайдиган япон техникаси.

Орнамент – айрим нақшларнинг маълум ораликда такрорланиши ёки алмашиниши.

Осмон (коинот) жисмлари – Қуёш, Ой, юлдузлар, сайёралар.

Оттиск – штамп ёрдамида ҳосил қилинадиган қоғозга босиб туширилган из.

Паспарту – ўртаси расм учун қирқилган картон рамка.

Пейзаж – санъат жанри, рассомнинг табиат манзарасини тасвирлаши.

Пластик материал – эгиловчан материаллар, улардан ҳажмли предметларни яшаш ва яратиш мумкин.

Пластелин – юмшоқ, эгиловчан материал, ундан кўплаб турли предметлар яшаш мумкин.

Пойдевор – бутун бинони ушлаб турадиган қуйи қисм.

Портрет – рангтасвир, ҳайкалтарошлик ва графиканинг инсонни тасвирлашга бағишланган жанрларидан бири.

Предметнинг сояси – барча предметлар ёритилган жойда соя ташлайди.

Рангтасвир – инсон ва атрофдаги оламни бўёқлар ёрдамида тасвирлаш санъати.

Рангтасвирчи рассом – бўёқларнинг турли хиллари ёрдамида расм яратадиган одам.

Рельеф – ҳайкал кўриниши. Бўртиб чиққан ёки чуқурлаштирилган тасвир.

Ритм – орнаментда бир хил элементларнинг такрорланиши ёки алмашиниши.

Сачратиб сепиш – расм чизишнинг ноодатий техникаси, бунда бўёқ томчилари қоғоз варағига сепилади.

Силуэт – контурли текис расм.

Симметрия – қарама-қарши томонлари тенг жойлашган предметнинг айнан мутаносиблиги

Соя – бу предметнинг ёруғликда акс этган силуэти.

Сюжет – ҳаёт воқеаларини расмда тасвирлаш.

Театр – актёрлар одамларнинг ҳаётидан саҳналар, хаёлий воқеаларни кўрсатадиган жой.

Текстиль – мато ҳосил қиладиган тўқилган толадан тайёрланган материал

Текстура – турли предметларнинг сиртидаги расм. У қандай материалдан қилинганлигини кўрсатади.

Тус – ранглардаги катта бўлмаган сезилар-сезилмас фарқ.

Фактура – ҳар қандай предмет сиртининг характери, унинг яққоллиги.

Ҳайдовчи – транспортни бошқарувчи одам.

Ҳайкалтарош – ҳажмли тасвирни ёғоч, тош, пластилин, лойдан яратадиган, металлдан қуядиган одам. Унинг ишлари ҳайкалтарошлик дейилади.

Ҳайкалтарошлик – тасвирий санъат турларидан бири, ҳажмли шаклдаги асар.

Чизиқ – қоғозда қалам, фломастер, ручка қолдирадиган из.

Шакл – ташқи кўриниш, предметнинг қиёфаси.

Шовқин – турли жониворлар, предметлар, табиат ҳодисалари чиқарадиган товушлар.

Штамп – оттиск ҳосил қилиш учун қўл асбоби.

Штрих – қисқа чизиқ.



Фойдаланилган адабиётлар

1. Журикова Т. Л. Колористическая подготовка обучающихся на занятиях по живописи в художественной школе. Омск, 2014. 120 с. Ребеко Елена Александровна, Алендукова Алина Анатольевна.

2. Князева О. В. Средства художественной выразительности в русской портретной живописи XVII—XIX веков // Система ценностей современного общества: XLIII Межд. научно-практич. конф. Новосибирск: изд-во ЦРНС, 2015. С. 80—85.

3. Азаров Ю. П. Искусство воспитания. М.: Просвещение, 1985. 79 с.

4. Соколов А. В. Посмотри, подумай и ответь. М.: Просвещение, 1981. 120 с.

5. Прыскина Е. А. Развитие цветовосприятия младших школьников на уроках изобразительного искусства // Артемовские чтения: X Межд. конф. (Самара 15—17 февраля 2018). Самара: ТОО «Научно-технический центр», 2018. С. 379—385.

6. Казахстанская серебряная монета признана самой красивой в мире https://kino.mail.ru/news/43095_kazahstanskaja_serebrjanaja_moneta_priznana_samoj_krasivoj_v_mire/

Дарсликда фойдаланилган расмлар ва ҳайкаллар рўйхати

1. Ў. Тансиқбоев. **Кўчманчилар**
2. К. Тельжанов. **Жамал**
3. Я. Йорданс. **Муқаддас оила**
4. Е. Сидоркин. **Ботирнинг туғилиши**
5. У. Ажиев. **Қозоқ мадоннаси**
6. П. Пикассо. **Франсуза, Клод и Палома**
7. М. Лизогуб. **Эртак**
8. Д. Касимов. **Кутиш**
9. Д. Золан. **Ҳиссиётлар**
10. Ю. Кротов. **Туғилган кун**
11. О. Кабоке. **Ота**
12. И. Грабарь. **Четан**
13. С. Мамбеев. **Баҳор**
14. П. Сезанн. **Натюрморт олма билан**
15. П. Гоген. **Натюрморт олма, нок ва кўза билан**
16. А. Дейнека. **Ёмғирдан кейин**
17. Н. Фурсей. **Шимол**
Ф. Элсье “ Фанни”, “Футболчи”, “Футболчилар”

ҳайкаллари



Интернет-ресурсы

1. Материалы для художественного труда — <https://learningapps.org/view10827286>
2. Линии и формы — <https://learningapps.org/watch?v=pqycuvnv320>
3. Песня про радугу — <https://www.youtube.com/watch?v=eTwEVYvTnO4>
4. Создаем новый цвет — <https://learningapps.org/watch?v=p23t9tmm220>
5. Звуки природы — <https://learningapps.org/watch?v=p8tnxx61520>
6. Я изучаю фактуру — <https://learningapps.org/view11919121>
7. Что такое портрет? — <https://learningapps.org/watch?v=pdp7y2rqa20>
8. Эмоции — <https://learningapps.org/watch?v=p8mbcbv1320>
9. Мое любимое животное — <https://learningapps.org/watch?v=pitv3i3b520>
10. Какую погоду нарисовал художник? — <https://learningapps.org/watch?v=p6rkvmxja20>
11. Виды транспорта — <https://learningapps.org/watch?v=p9bpfwp1n20>
12. Путешествие в космос —
13. Казахские музыкальные инструменты —
14. Звуки Великой степи — <https://learningapps.org/watch?v=p8bese6tk20>
15. Что как звучит? — <https://learningapps.org/view13644925>
16. Музей музыкальных инструментов — <https://almatymuseum.kz/>
17. Звуки в линиях, форме и цвете — <https://learningapps.org/watch?v=prvj90gk520>
18. Виртуальный музей — <https://almatymuseum.kz/3d-multi/>

— Мундарижа —

Кириш	4
Дарсларда нималар керак бўлади.....	6
Сизнинг иш жойингиз	8
Хавфсиз иш қоидалари.....	9
Саёҳат харитаси.....	10

1. БАРЧАСИ МЕН ҲАҚИМДА

1-дарс. Чизиқлар ва шакллар	11
2-дарс. Мен ранглар қуршовидаман.....	15
3-дарс. Мен рангларни ўрганаман.....	19
4-дарс. Товушлар чизиқлар, шакл ва рангларда. Мен мусиқани тасвирлайман.....	22
ХУЛОСА ЧИҚАРАМИЗ	26

2. МЕНИНГ МАКТАБИМ

5-дарс. Мен ва менинг мактабим.....	28
6-дарс. Мен мактабни ўрганаман	32
7-дарс. Мен текстурани ўрганаман.....	36
8-дарс. Мен мактабни безатаман.....	40
ХУЛОСА ЧИҚАРАМИЗ	44

3. МЕНИНГ ОИЛАМ ВА ДЎСТЛАРИМ

9-дарс. Менинг оилам	46
10-дарс. Дўстимнинг портрети.....	49
11-дарс. Менинг сеvimли жониворим	53
12-дарс. Оилавий байрам	58
ХУЛОСА ЧИҚАРАМИЗ	62

4. АТРОФИМИЗДАГИ ОЛАМ

13-дарс. Об-ҳаво	64
14-дарс. Менинг Ватаним.....	68
15-дарс. Табиатдаги санъат	72
16-дарс. Ғаройиб орол	76
ХУЛОСА ЧИҚАРАМИЗ	80

5. САЁҲАТ

17-дарс. Дашт бўйлаб саёҳат.....	82
18-дарс. Ҳайвонот боғига саёҳат.....	86

19-дарс. Фантастик транспорт воситалари.....	90
20-дарс. Коинотга саёҳат	95
ХУЛОСА ЧИҚАРАМИЗ.....	98

6. АНЪАНАЛАР ВА ФОЛЬКЛОР

21-дарс. Қозоқ халқининг анъаналари.....	101
22-дарс. Мусиқий асбобларни яшаш	103
23-дарс. Товушларни яратиш	107
24-дарс. Мусиқий асбобни безатиш.....	111
25-дарс. Мусиқий асбоблар кўргазмаси.....	114
ХУЛОСА ЧИҚАРАМИЗ.....	116

7. ТАОМ ВА ИЧИМЛИКЛАР

26-дарс. Миллий таом ва ичимликлар	118
27-дарс. Орнаментдаги ритм, тўқимачилик маҳсулоти нима.....	121
28-дарс. Оттисклардан нақшлар.....	125
29-дарс. Мевалар концерти. Матодаги аппликация.....	129
30-дарс. Мевали ассорти.....	133
ХУЛОСА ЧИҚАРАМИЗ.....	136

8. СОҒ ТАНДА – СОҒЛОМ АҚЛ

31-дарс. Силуэтлар	138
32-дарс. Спортчиларнинг шаклларини ясаймиз	142
33-дарс. Санъат фестивали	146
ХУЛОСА ЧИҚАРАМИЗ.....	150
Глоссарий.....	152
Фойдаланилган адабиётлар	155
Дарсликда фойдаланилган расмлар, ҳайкаллар рўйхати.....	156
Интернет-ресурслар.....	157

Учебное издание

**Ермилова Елена Владимировна
Попкова Светлана Валерьевна
Козина Светлана Степановна**

БАДИЙ МЕҲНАТ

Учебник для 1 класса общеобразовательной школы

(на узбекском языке)

Художник-дизайнер *Л. Уралбаева*

Редактор *М. Утельбаев*

Иллюстрации *Е. Мельник, А. Слановой, К. Крыловой*

Фото *Д. Сланова*

Перевод узбекского текста *И. Тарануец*

Компьютерная верстка узбекского текста *Г. Оразакыновой*

ИБ №7510

Подписано в печать 25.08.2021 г. Формат 70x100 ¹/₁₆.
Бумага офсетная. Гарнитура «Сегое UI». Печать офсетная.
Печ. л. 10,0. Усл. п.л. 13,0.
Тираж 10000. Заказ №

Издательство «Мектеп», 050009, г. Алматы, пр. Абая, 143.

Факс: 8(727) 394-42-30, 394-37-58

Тел.: 8(727) 394-42-34

E-mail: mektep@mail.ru

Web-site: www.mektep.kz

Издательство «Жазушы»

050009, г. Алматы, пр. Абая, 143,

тел. (727) 394 41 55; факс: (727) 394 41 64.

e-mail: zhazushi@mail.ru

ISBN 978-601-200-744-2



9 786012 007442